AN125HPEK

PORTABLE AIR CONDITIONER

Instructions for use. Keep these instructions
Visit www.delonghiregistration.com to register
your product

Visit www.delonghi.com for a list of service
centers near you.

ELECTRIC CHARACTERISTICS

115 V ~ 60 Hz

CONDITIONNEUR D'AIR PORTATIF

Mode d'emploi . Conservez cette notice
Visitez www.delonghiregistration.com pour
enregistrer votre produit en ligne.
Visitez www.delonghi.com pour y voir une liste
des centres de réparation proches de chez vous.

CARACTÉRISTIQUES ÉLECTRIQUES

115 V ~ 60 Hz

SISTEMA DE AIRE ACONDICIONADO PORTÁTIL

Repase y guarde estas instrucciones.
Lea cuidadosamente este instructivo
antes de usar su aparato.
Visite www.delonghiregistration.com
para registrar su producto en línea.
Visite www.delonghi.com para ver la lista
de centros de servicios cercanos a usted.

CARACTERISTICAS ELECTRICAS:

115 V ~ 60 Hz



EN

pag. 4

FR

page 17

ES

pág. 30

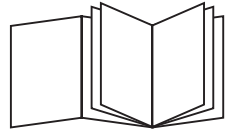

A

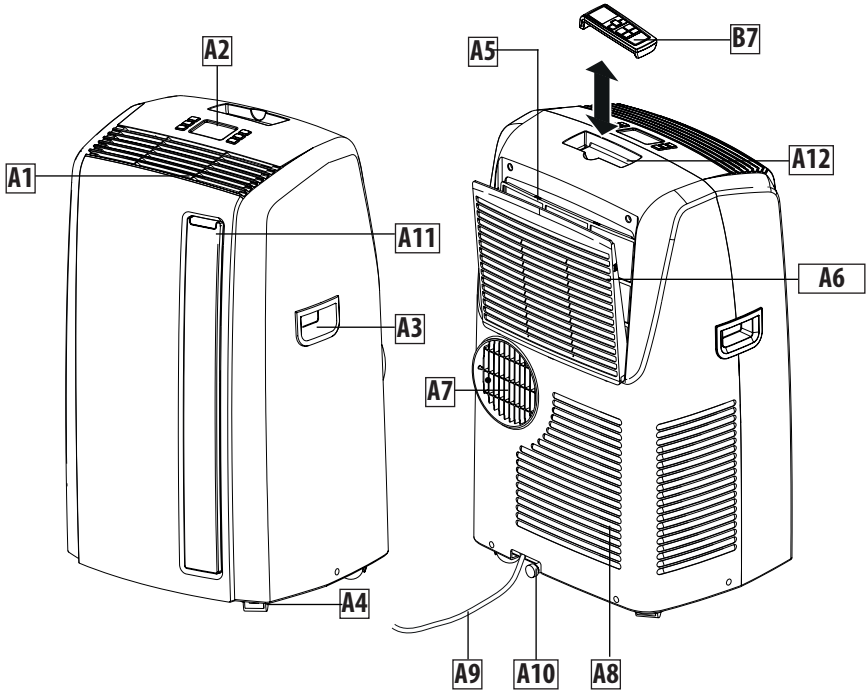

B

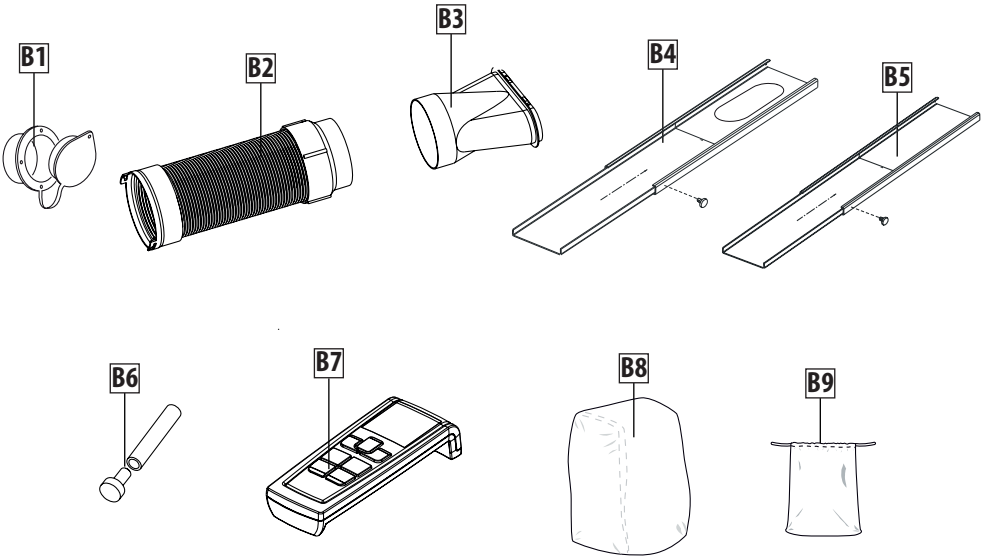

Important safeguard

- Use this appliance only as described in this instruction manual.

As with any electrical appliance, the instructions aim to cover as many situations as possible. Caution and common sense should be used when operating and installing this air conditioner.

- This appliance has been manufactured to cool and dehumidify domestic environments and must not be used for other purposes.
- It is dangerous to alter or modify the unit's characteristics in any way.
- The appliance must be installed in accordance with the relevant national legislation.
- Should repairs be necessary, contact the nearest authorized Repair Service Center. Unauthorized servicing can be dangerous.
- The appliance is not intended for use by persons (including children) with reduced physical, sensory or mental capabilities, or lack of experience and knowledge, unless they have been given supervision or instruction concerning use of the appliance by a person responsible for their safety.
Children should be supervised to ensure that they do not play with the appliance.
- If the power cable is damaged, it must be replaced by the manufacturer or an authorized technical service centre in order to avoid all risk.
- Always ensure the appliance is plugged into a grounded 3-prong outlet. If you have any doubts check with a qualified electrician.
- Do not use extension cables.
- Before cleaning or maintenance operations, always unplug the unit from the outlet.
- Do not pull on or place strain on the power cord when moving the appliance.
- The appliance should not be installed where the atmosphere may contain combustible gases, oil or sulphur, or near heat sources.
- Do not rest hot or heavy objects on the appliance.
- Clean the filters at least once a week.
- Avoid using heaters near the unit.

- The unit should be transported in a vertical position. If this is not possible secure the unit at an angle, do not lie it horizontally.
- Before transporting the unit, drain the unit. After transportation, wait at least 6 hours before switching the unit on.
- The packaging materials can be recycled. You are therefore recommended to place them in the special containers for differentiated waste collection.
- This appliance is fitted with a special safety device. When the compressor switches off, this device prevents it from switching on again for at least 3 minutes.
- **WARNING:** Changes or modifications not expressly approved by the party responsible for compliance could void the user's authority to operate the equipment.

Specific warnings for appliances with R410A refrigerant gas

R410A refrigerant gas conforms to EC regulations on the environment.

Avoid perforating the refrigerant circuit of the appliance.

ENVIRONMENTAL INFORMATION:

This unit contains fluorinated greenhouse gases covered by the Kyoto Protocol.

Maintenance and disposal must be carried out by qualified personnel only (R410A, GWP=1975).

Save these instructions

This product is for household only

INTRODUCTION

Thank you for choosing a De'Longhi product. Please take a few moments to read the instructions to avoid risks or damage to the appliance.

DESCRIPTION

Description of the appliance (see page 3 - Fig. A)

- A1** air outlet grille
- A2** control panel
- A3** handles
- A4** castor wheels
- A5** BioSilver filter
- A6** air intake grille
- A7** air exhaust hose housing
- A8** air intake grille
- A9** power cable
- A10** drainage hose with cap
- A11** remote control signal receiver
- A12** remote control compartment

Description of the accessories (see page 3 - Fig. B)

- B1** wall flange with cap
- B2** assembled air exhaust hose
- B3** window outlet
- B4** window bracket with pins
- B5** additional window bracket with pins
- B6** water drain hose with cap
- B7** remote control
- B8** end of season dust cover
- B9** end of season accessories bag

Electrical connection

Before plugging the appliance into the electrical receptacle, check that:

- The outlet's power supply corresponds to the value indicated on the rating label on the back of the appliance;
- The outlet and electrical circuit are adequate for the appliance;
- The outlet is a 3-hole grounded outlet (⏏). If this is not the case, you must choose another outlet. Failure to follow these important safety instructions absolves the manufacturer of all liability.

If it becomes necessary, the power cable must be replaced by a qualified professional only.

The instructions below will enable you to prepare your air conditioner for operation as efficiently as possible. Before use, make sure the air intake and outlet grilles are unobstructed.

USE

AIR CONDITIONING WITHOUT INSTALLATION

For optimal results set-up in a double-hung window:

- 1) Place the bracket in the window sill, extend the bracket fully within the window frame, fix the bracket by using the pin then lower the window onto the bracket. (Should the window bracket be too large for the window. The plastic can be cut with a saw by a qualified professional.)
- 2) Fit the air exhaust hose **B2** in the housing at the back of the appliance. Insert it as shown in figure 1.

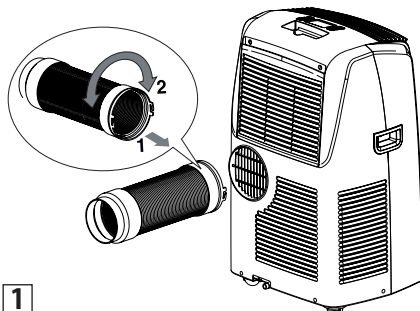

- 3) Connect the window outlet **B3** to the other end of the exhaust hose.
- 4) Insert the window outlet end of the exhaust hose into the slot of the window bracket (fig. 2).



Other set-up methods:

- Thanks to the locking pins, it's possible to use the window bracket also for sliding windows. Position the hole of the bracket so to allow a correct installation of the exhaust hose (see figure 3).

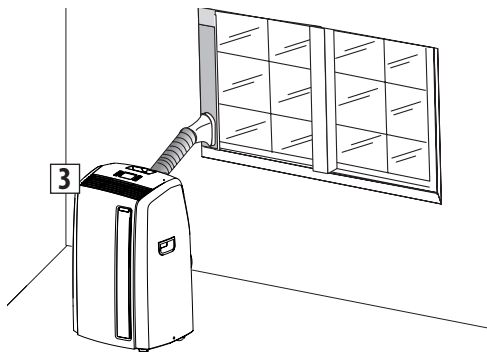

- If you have a casement window (figure 4) follow steps 2 & 3 and place the window outlet **B3** outside the window to exhaust the hot air.

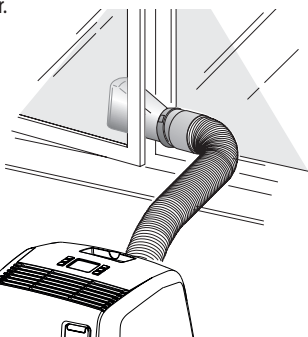

4

- If the windows are large, use the additional window bracket **B5** (if provided) to cover your window aperture, extending it to the required length, then blocking it with the locking pins supplied (see figure 5). Make sure you do not cover the hole for the window outlet.

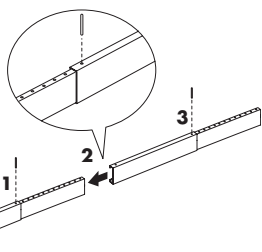

5

For help with installation, operation, and for all accessories and spare/replacement parts, please contact our toll free customer service call center at:

1-800-322-3848 [US only]

1-888-335-6644 [Canada only]

01-800-711-8805 (Mexico only)

or log onto our website at www.delonghi.com

SEMI-PERMANENT INSTALLATION

If required, your appliance can also be installed semi-permanently (fig. 6).

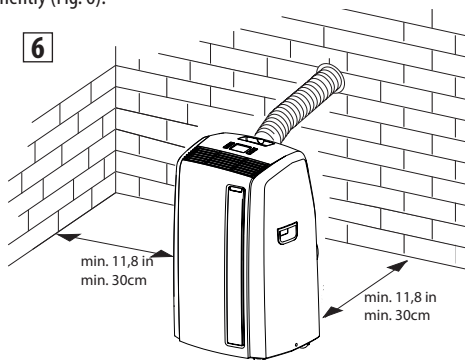

6

Proceed as follows:

- Drill a hole $\varnothing 5,25$ inches (134 mm) in an outside wall or through a window pane. Respect the dimensions and height of the hole given in figure 7 and 8.

7

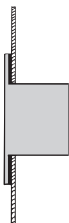

in the window panel



in the wooden kickboard of a French window

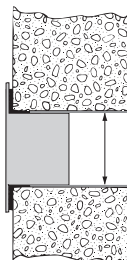

in the wall: you are recommended to insulate the section of wall using suitable insulation.

- Fit the wall flange **B1** into the hole.
- Fit the air exhaust hose **B2** in the relevant housing located on the rear side of the appliance. (fig. 1).
- Fit the end of the hose **B2** to the wall flange **B1** as shown in fig. 8.
- When the hose **B2** is not connected, the drilled hole can be closed with the flange cap **B1**.

8

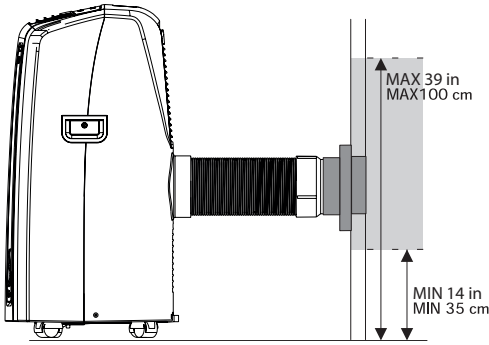

NOTE: As special tools are required for installation, we suggest you have the appliance installed by specialized personnel.

NOTE: When installing the air conditioner semi-permanently, you should leave a door slightly open little as 1/2" (1 cm) to guarantee correct ventilation and room pressure.

NOTE: Keep the air hoses as short and free of curves as possible to avoid constrictions.

CONTROL PANEL

C

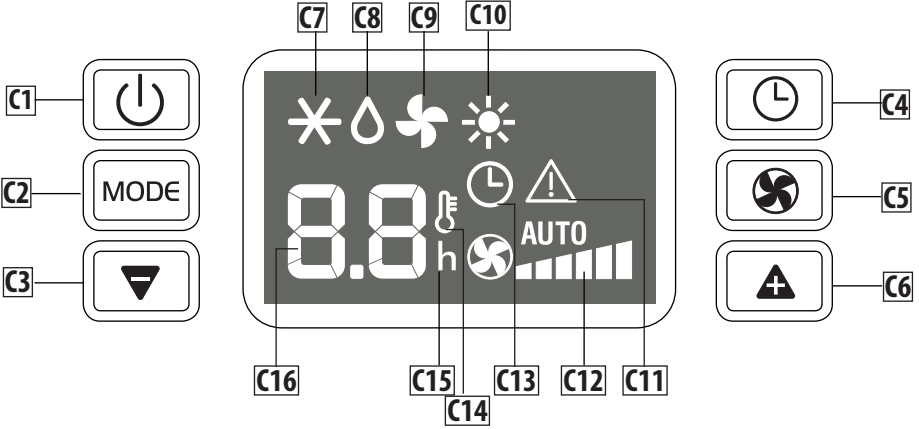

DESCRIPTION OF THE CONTROL PANEL (Fig. C)

- C1** ON/STAND-BY button
- C2** **MODE** selection button (conditioning, dehumidifying, fan, heating)
- C3** Decrease temperature/programmed operation time button
- C4** Timer button
- C5** Fan speed selection button (LOW/MED/HIGH/AUTO)
- C6** Increase temperature/programmed operation time button
- C7** Air-conditioning symbol
- C8** Dehumidifying symbol
- C9** Fan symbol
- C10** Heating symbol

- C11** Alarm symbol
- C12** Fan speed indicator
- C13** Timer symbol
- C14** Set temperature symbol
- C15** Time indicator
- C16** Temperature value set, programmed delayed ON/OFF time

Note:
After few seconds of the control panel inactivity, its brightness will be automatically reduced.
When in stand-by after few minutes it will be further reduced.

OPERATING FROM THE CONTROL PANEL

TURNING THE APPLIANCE ON/OFF



Before plugging the appliance check the cap on back of the unit are correctly inserted on drainage hose A10.

Plug the appliance into the electrical receptacle. Two lines appear on the display indicating that the appliance is in stand-by.

Press button (C1) to switch the appliance on.

When turned on, the air conditioner starts operating in the same mode as when it was turned off.

To turn off the appliance, press the button, then unplug the appliance.

Note: Never switch off the appliance by unplugging it: always press the button, wait a few minutes and then unplug. Doing so, the appliance will run a check of the operating conditions.

AIR CONDITIONING MODE



Ideal for hot muggy weather when you need to cool and dehumidify the room. To set this mode:

- Press repeatedly the **MODE** button (C2) until the conditioning symbol is displayed: the display shows the desired temperature.
- Press + (C6) or - (C3) buttons to adjust the desired temperature.
- Select the fan speed by pressing the button (C5).

You can choose:

Minimum speed: for silent operation.

Medium speed: reduces noise levels while maintaining a comfortable temperature.

Maximum speed: to achieve the target temperature as rapidly as possible.

AUTO the appliance automatically selects the most suitable fan speed in relation to the temperature set on the digital display and current room temperature.

The most suitable indoor temperature for the room during the summer varies from 75°F to 81°F (24 to 27°C). You are recommended, however, not to set a temperature much below the outdoor temperature.

DEHUMIDIFYING MODE



Ideal to reduce room humidity (spring and autumn, damp rooms, rainy periods, etc). In dehumidifying mode, the appliance **MUST** be set-up in the same way as for air conditioning, with the air exhaust hose (B2) attached to enable the moisture to be discharged outside. To set this mode:

- Press repeatedly the **MODE** button until the dehumidifying symbol is displayed.

FAN MODE

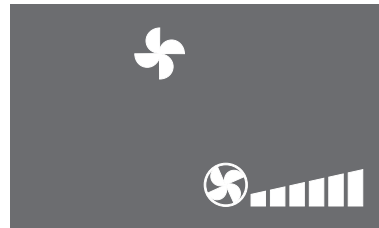

When using the appliance in this mode, the air exhaust hose (B2) does not need to be connected.

To set this mode:

- Press repeatedly the **MODE** button until the fan symbol is displayed.
- Select the fan speed by pressing the button (C5).

You can choose:

Minimum speed: for silent operation.

Medium speed: reduces noise levels but still maintains a good level of comfort.

Maximum speed: for maximum fan power.

HEATING MODE



This is ideal in spring and autumn when outdoor temperatures are not particularly severe. For this mode, the appliance should be prepared in the same way as for air conditioning, with the air exhaust hose (B2) attached to enable the moisture to be discharged outside. To set this mode:

- Press repeatedly the **MODE** button until the heating symbol is displayed.
- Press + (C3) or - (C6) buttons to adjust the desired temperature.

Note:

- In this mode, fan speed is selected automatically by the appliance and cannot be set manually.
- When operating in very cold rooms, the appliance defreezes automatically, momentarily interrupting normal operation. "Lt" appears on the display. During this operation, it is normal for the noise made by the appliance to change.
- In this mode, you may have to wait a few minutes before the appliance starts giving out hot air.
- In this mode, the fan may operate for short periods, even though the set temperature has already been reached.
- It may happen that the display shows "HL" alarm. In this case, empty the internal safety tank following the instruction in the Section "End of Season operators". At the end, press again the  button to restore the heating function.

SETTING THE TIMER



The timer can be used to delay appliance start up or shutdown. This avoids wasting electricity by not operating the appliance when it is not needed.

How to program delayed start up

- Plug the appliance into the electrical receptacle and turn the unit to standby.
- Press the timer button (C4): the timer symbol (C13) and the number of hours come on.
- Use the + (C6) or - (C3) buttons to set the number of hours delay before the appliance comes on.
- A few second after set, the setting is memorised, the timer symbol is lit and the display shows that the appliance is in standby.
- The appliance will start working using the mode previously set. The appliance can be set to come on within the next 24 hours.

To delete the setting, press two times the timer button (C4). The timer symbol (C13) switches off.

How to program delayed shutdown

- With the air conditioner on, in every mode, it is possible to set the delayed shutdown.
- Press the Timer (C4) button: the timer symbol (C13) and the hours switch on.
- Use the + (C6) or - (C3) buttons to set the number of hours delay before the appliance turns off. A few second after set, the setting is memorised, the timer symbol is lit and the display shows the current mode.

At the end of the set time the appliance automatically turns in standby mode.

To delete the setting, press two times the timer button (C4). The timer symbol (C13) switches off.

OPERATING FROM THE REMOTE CONTROL

USING THE REMOTE CONTROL

- Point the remote control at the receiver (A11) on the air conditioner. The remote control must be no more than 16 ft (5 meters) away from the appliance (without obstacles between the remote control and the receiver).
- The remote control must be handled with extreme care. Do not drop it or expose it to direct sunlight or sources of heat.

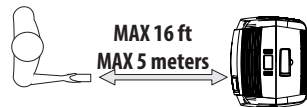

NOTE: The remote control can be safely stored in the appropriate compartment A12 (see figure).

DESCRIPTION OF THE REMOTE CONTROL (FIG. D)

- D1) ON/STAND-BY button
- D2) Increase/decrease temperature/programmed operation
- D3) "MODE" selection button
- D4) Fan speed selection button
- D5) Switch button °C/°F
- D6) TIMER button

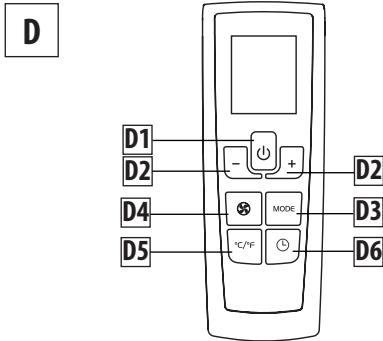



INSERTING OR REPLACING THE BATTERIES

- Remove the cover on the rear of the remote control;
- Replace the old batteries with two new R03 "AAA" 1.5V batteries, inserting them correctly (see the instructions inside the battery compartment);
- Replace the cover.

If the remote control unit is replaced or discarded, the batteries must be removed and disposed of in accordance with current legislation as they are harmful to the environment. Do not mix old and new batteries.

Do not mix alkaline, standard (carbon-zinc) or rechargeable (nickel-cadmium) batteries. Do not dispose of batteries in fire. Batteries may explode or leak. If the remote control is not be used for a certain length of time, remove the batteries.

TURNING THE APPLIANCE ON

- Plug into the electrical receptacle.
- Press the  button (D1) (when turned on, the air conditioner starts operating in the same mode as when it was turned off) .
- To switch the appliance off, press button  (D1), then remove the plug.

NOTE: Never switch the appliance off by removing the plug. Always switch it off by pushing on the  button and waiting few minutes before removing the plug. Only in this way the appliance will perform the standard checkings.

FUNCTIONS SELECTION



The controls on the remote control are the same as those on the control panel of the appliance (C). You should therefore refer to the instructions in the chapter "OPERATING FROM THE CONTROL PANEL" to select the desired functions. Press button D5 to switch the temperature display from °C to °F and vice versa.

Note:

- This equipment has been tested and found to comply with the limits for a Class B digital device, pursuant to part 15 of the FCC Rules. These limits are designed to provide reasonable protection against harmful interference in a residential installation.
 - This equipment generates, uses and can radiate radio frequency energy and, if not installed and used in accordance with the instructions, may cause harmful interference to radio communications. However, there is no guarantee that interference will not occur in a particular installation. If this equipment does cause harmful interference to radio or television reception, which can be determined by turning the equipment off and on, the user is encouraged to try to correct the interference by one or more of the following measures:
 - Reorient or relocate the receiving antenna.
 - Increase the separation between the equipment and receiver.
 - Connect the equipment into an outlet on a circuit different from that to which the receiver is connected.
 - Consult the dealer or an experienced radio/TV technician for help.
- Changes or modifications not expressly approved by the party responsible for compliance could void the user's authority to operate the equipment.
- This device complies with Part 15 of the FCC Rules. Operation is subject to the following two conditions: (1) this device may not cause harmful interference, and (2) this device must accept any interference received, including interference that may cause undesired operation.
 - This Class B digital apparatus complies with Canadian CAN ICES-3 (B) / NMB-3 (B).

SELF-DIAGNOSIS

The appliance has a self diagnosis system to identify a number of malfunctions. Error messages are displayed on the appliance display.

IF ... IS DISPLAYED,	IF ... IS DISPLAYED,	IF ... IS DISPLAYED,
		
<p>“Low Temperature” (frost prevention)</p>	<p>Probe Failure (Probe damaged)</p>	<p>“High Level” (Internal tray full)</p>
<p>..WHAT SHOULD I DO?</p>	<p>..WHAT SHOULD I DO?</p>	<p>..WHAT SHOULD I DO?</p>
<p>The appliance is fitted with a frost protection device to avoid excessive formation of ice. The appliance starts up again automatically when the defrosting process is completed.</p>	<p>If this is displayed, contact your local authorized service center.</p>	<p>Empty the internal safety tank following the instructions in the section “End of season operations”. If HL alarm reoccurs frequently in Air Conditioning, Dehumidifying or Heating mode, contact your local authorized service center.</p>

TIPS FOR CORRECT USE

To ensure optimal results from your air conditioner, follow these recommendations:

- close the windows and doors in the room to be air conditioned. When installing the air conditioner semi-permanently, you should leave a door slightly open (as little as 1/2 inch (1 cm)) to guarantee proper ventilation.

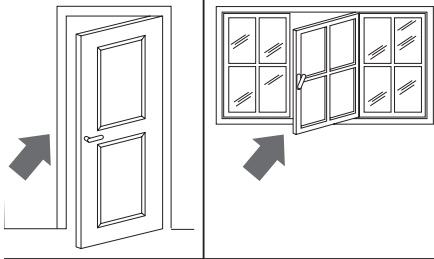

Close doors and windows

- Never use the appliance in very damp rooms (laundries for example).
- Protect the room from direct exposure to the sun by partially closing curtains and/or blinds to make the appliance much more economical to run.

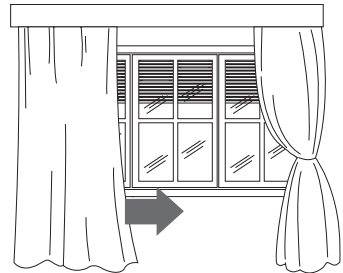

Close blinds or curtains

- Never use the appliance outdoors.
- Make sure there are no heat sources in the room.
- make sure the air conditioner is standing on a level surface.

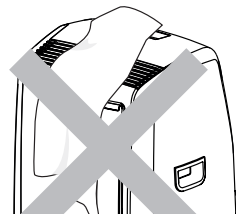

do not cover the appliance

- Never rest objects of any kind on the air conditioner.
- Never obstruct the air intake or outlet grilles.

CLEANING

Before cleaning or maintenance, turn the appliance off by pressing the  button, then unplug from electrical receptacle.

CLEANING THE CABINET

You should clean the appliance with a slightly damp cloth then dry with a dry cloth. For safety reasons, never wash the air conditioner with water.

Precautions

Never use petrol, alcohol or solvents to clean the appliance. Never spray insecticide liquids or similar.

CLEANING THE BIO SILVER AIR FILTER

If the filter is dirty, air circulation is compromised and the efficiency of the dehumidifying and air purifying functions decreases.

It is therefore good practice to clean the filter at regular intervals. The frequency depends on the duration and conditions of operation.

If the unit is used constantly or systematically, you are recommended to clean the filter once a week.

The filter is housed in the intake grille.

To clean the filter, extract as shown in fig. 9.

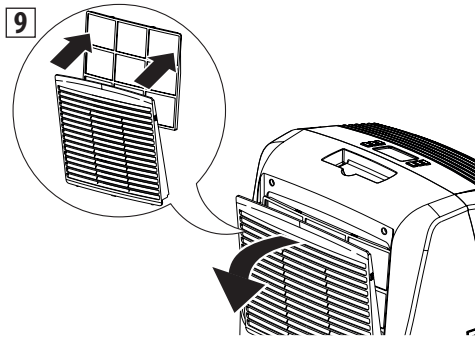

Use a vacuum cleaner to remove the dust collected on the filter. If it is very dirty, immerse in warm water and rinse a number of times. The water should never be hotter than 104°F (40°C). After washing the filter, allow it to dry completely before repositioning it.

The BioSilver filter helps capture dust and pollen and helps reduce the growth of bacteria and mold on the filter.

START OF SEASON CHECKS

Make sure the power cable and plug are undamaged and the ground connection is efficient.

Follow the installation instructions precisely.

END OF SEASON OPERATIONS

To drain all water from the circuit, remove the cap **A10** from the drainage on the back of the appliance and allow the water to drain out into a basin (fig. 10).

To facilitate this operation, at the start of the season, it's possible to apply the water drain hose with cap **B6**.

In order to properly storage the appliance at the end of the season, we suggest you cover it with the supplied end of season dust cover **B8** and you put the accessories in the relevant end of season accessories bag **B9**.

10

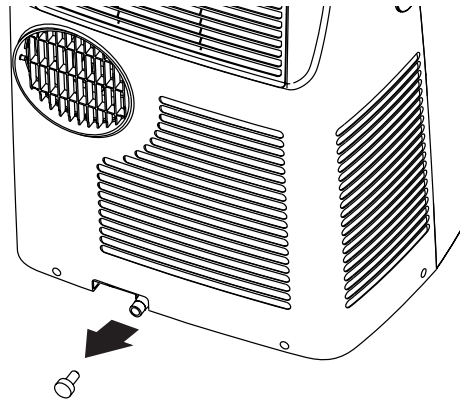

When the appliance is empty, replace the caps. Clean the filter and dry thoroughly before putting back.

TECHNICAL SPECIFICATIONS

Power supply voltage	see rating label
Max. absorbed power during air conditioning	"
Refrigerant	"
Cooling capacity	"

LIMIT CONDITIONS

Room temperature for air conditioning (with fans at maximum speed)	64 ÷ 104°F	18 ÷ 40°C
--------------------------------------------------------------------	------------	-----------

Transport, filling, cleaning, recovery and disposal of refrigerant should be performed by a technical service centre appointed by the manufacturer only.
The appliance should be disposed of by a specialist centre appointed by the manufacturer only.

TO AVOID DAMAGE TO THE UNIT:

NEVER TRANSPORT OR TURN THE APPLIANCE UPSIDE DOWN OR ON ITS SIDE. IF THIS OCCURS, WAIT 6 HOURS BEFORE TURNING THE APPLIANCE ON, 24 HOURS IS RECOMMENDED. After the unit has been on its side, oil needs to return to the compressor to ensure proper function. Without allowing the unit this time (6-24 hours) the unit may function for only a short time, and then the compressor will break down from lack of oil.

ELECTRICAL CONNECTION

This appliance is equipped with a 3 prong grounded plug. The plug must be connected into an outlet that is properly installed and grounded in the accordance with all local codes and ordinances. Do not modify the plug provided with the appliance. If it will not fit the outlet, have a proper outlet installed by a qualified electrician or relocate the unit to a proper outlet. If the household electrical supply does not meet the above specifications, or if you are not sure your home has an effective electrical ground, have a qualified electrician or your local electrical utility company check it and correct any problems.

SAFETY PLUG

The appliance is fitted with a safety plug to protect the power cable.

If power is cut off, unplug from the outlet and make sure the power cable is undamaged.

If the cable is damaged, call the service center immediately.

If power cuts off frequently and the power cable is undamaged, contact a qualified electrician.

OPERATION OF THE SAFETY PLUG

If the safety device incorporated in the plug trips and cuts off the power supply, check that the power cable and plug are not damaged.

If the power cable is undamaged, to restore operation press the "RESET" button.

To verify correct operation of the plug, press the "TEST" button periodically and make sure the appliance disconnects. If this is not the case, contact the service center.

To restore operation, press the "RESET" button.

TROUBLESHOOTING

PROBLEM	CAUSE	SOLUTION
The air conditioner does not come on	it is not plugged into the electrical receptacle	plug into the electrical receptacle
	there is no current	wait
	the internal safety device has tripped	call the Service Center
The air conditioner works for a short time only	there are bends or kinks in the air exhaust hose	position the air hose correctly, keeping it as short and free of curves as possible to avoid bottlenecks
	something is preventing the air from being discharged	check and remove any obstacles obstructing air discharge
The air conditioner works, but does not cool the room	windows, doors and/or curtains opened	close doors, windows and curtains, bearing in mind the "TIPS FOR CORRECT USE" given previously
	there are heat sources in the room (oven, hairdryer, etc)	eliminate the heat sources
	the air exhaust hose is detached from the appliance	fit the air exhaust hose in the housing at the back of the appliance (fig. 1).
	filter clogged	clean or replace the filter as previously described
	the technical specification of the appliance is not adequate for the room in which it is located.	
During operation, there is an unpleasant smell in the room	the filter is clogged	clean the filters as previously described
The air conditioner does not operate for about three minutes after restarting it	prevents the appliance from being restarted until three minutes have elapsed since it was last turned off	wait. This delay is part of normal operation.
The symbol  and one of the following messages: <i>HL/PF</i> appear on the display	the appliance has a self diagnosis system to identify a number of malfunctions.	see the SELF-DIAGNOSIS chapter

De'Longhi is the distributor of Kenwood home appliances.

This warranty applies to all home appliances with De'Longhi or Kenwood brand names

LIMITED WARRANTY

We warrant each De'Longhi AIR CONDITIONER to be free from defects in material and workmanship. From the purchase date, our obligation under this warranty is to provide two(2) year free parts and labor on the entire AIR CONDITIONER, with an additional four (4) years free on any part of the sealed system consisting of the compressor, evaporator, condenser and factory connected refrigerant tubing. Labor and all other parts during the additional four (4) year warranty are to be paid by the owner. All AIR CONDITIONERS in need of repair are to be shipped to an authorized De'Longhi service center at the owner's expense, and De'Longhi will then incur the return shipping costs. After the first six (6) years of ownership, all expenses (all parts, labor and shipping) are to be paid by the owner of the unit. This warranty shall apply only if the AIR CONDITIONER is used in accordance with the factory directions that accompany it, and on an Alternating Current (AC) circuit. This warranty is in lieu of all other warranties and representations, expressed or implied, and all other obligations or liabilities on our part. We do not authorize any other person or company to assume for us any liability in connection with the sale or use of our AIR CONDITIONER. This warranty shall not apply to any AIR CONDITIONER that has been repaired or altered outside our factory nor shall it apply to any AIR CONDITIONER that has been subjected to misuse, negligence or accidents.

If repairs become necessary, see contact information below:

U.S. Residents:

Please contact our toll free hotline at **1-800-322-3848**
or log onto our website at www.delonghi.com

CANADA Residents:

Please contact our toll free hotline at **1-888-335-6644**
or log onto our website at www.delonghi.com

MEXICO Residents:

Please contact our toll free hotline at **01-800-711-8805**
or log onto our website at www.delonghi.com

The above warranty is in lieu of all other express warranties and representations. All implied warranties are limited to the applicable warranty period set forth above. This limitation does not apply if you enter into an extended warranty with De'Longhi. Some states/countries do not allow limitations on how long an implied warranty lasts, so the above exclusions may not apply to you. De'Longhi does not authorize any other person or company to assume for it any liability in connection with the sale or use of its appliance.

How does country law apply?

This warranty gives you specific legal rights, and you may also have other rights, which vary from state to state/country to country.

Avertissements

- Utilisez l'appareil en suivant exclusivement cette notice. Comme pour tous les appareils électriques, ces instructions essaient de contempler la plupart des situations possibles. Vous devrez toujours utiliser votre appareil avec bon sens et prudence.
- Cet appareil a été conçu pour la climatisation des locaux domestiques et ne doit pas être destiné à d'autres usages.
- Il est dangereux de modifier ou d'altérer d'une quelconque façon les caractéristiques de l'appareil.
- L'appareil doit être installé selon les normes en vigueur dans le pays de destination.
- Pour les éventuelles réparations, adressez-vous toujours et exclusivement au Centre SAV agréé le plus proche. Les réparations effectuées par un personnel non-agréé peuvent être dangereuses
- L'appareil ne doit pas être utilisé par des personnes (y compris les enfants) ayant des capacités psychophysiques sensorielles réduites, une expérience ou des connaissances insuffisantes, sans la surveillance vigilante et les instructions d'un responsable de leur sécurité. Surveiller les enfants pour s'assurer qu'ils ne jouent pas avec l'appareil.
- Si le câble d'alimentation est endommagé, il faut le faire remplacer par le fabricant ou par son SAV, de manière à prévenir tout type de risque.
- Cet appareil doit être relié à une mise à la terre efficace. Si vous avez des doutes, faites contrôler l'installation électrique par un électricien qualifié.
- Éviter d'utiliser des rallonges pour le câble d'alimentation électrique.
- Avant toute opération de nettoyage ou d'entretien, débranchez toujours l'appareil.
- Ne tirez pas sur le cordon d'alimentation électrique pour déplacer l'appareil.
- N'installez pas l'appareil dans des locaux où l'air peut contenir du gaz, de l'huile ou du soufre, ni à proximité de sources de chaleur.

- Ne posez pas d'objets lourds ou chauds sur l'appareil.
- Nettoyez les filtres antibactériens au moins une fois par semaine.
- Évitez d'utiliser des appareils de chauffage tout près du climatiseur.
- L'appareil doit être transporté à la verticale ou, à la limite, incliné mais ne le mettez jamais à l'horizontale.
- Avant le transport, videz complètement de son eau le circuit intérieur. Après le transport, attendez au moins 6 heures avant de mettre l'appareil en marche.
- Les matériaux utilisés pour l'emballage sont recyclables. Il est conseillé, par conséquent, de les déposer dans les bennes prévues pour ce type de déchets.
- Attendre au moins 3 minutes avant de remettre en marche l'appareil après un arrêt ou après avoir changé la position du thermostat.
- AVERTISSEMENT : Les changements ou les modifications qui ne sont pas approuvées par le partie responsable pour la conformité pourraient annuler l'autorité de l'utilisateur d'utiliser l'appareil.

Avertissements spécifiques pour les appareils à gaz frigorigène R410A

Le R410 A est un gaz frigorigène conforme aux normes CE sur l'écologie. Ne jamais percer le circuit frigorifique de l'appareil.

INFORMATION ENVIRONNEMENTALE: Cette unité contient des fluores à effet de serre couverts par le Protocole de Kyoto. Les opérations d'entretien et d'élimination doivent toujours être effectuées par du personnel spécialisé (R410A, GWP=1975).

**CONSERVEZ LES PRESENTES
INSTRUCTIONS
PRODUIT À USAGE
DOMESTIQUE UNIQUEMENT**

INTRODUCTION

Nous vous remercions d'avoir choisi un appareil De'Longhi. Prenez le temps de lire la notice; elle contient des informations importantes qui vous permettront d'utiliser votre appareil en toute sécurité.

DESCRIPTION

Description de l'appareil (Voir page 3 - Fig. A)

- A1 Grille de sortie d'air
- A2 Tableau de commande
- A3 Poignée
- A4 Roulettes
- A5 BioSilver Filter
- A6 Grille d'aspiration de l'air
- A7 Logement du tuyau d'évacuation de l'air
- A8 Grille d'aspiration de l'air
- A9 Cordon d'alimentation
- A10 Tuyau de drainage avec bouchon
- A11 Récepteur du signal de la télécommande
- A12 Logement du télécommande

Description des accessoires (Voir page 3 - Fig. B)

- B1 Bride murale
- B2 Tuyau d'évacuation de l'air assemblé
- B3 Embout pour fenêtre
- B4 Traverse avec goupilles
- B5 Traverse additionnelle
- B6 Tuyau de vidange
- B7 Télécommande
- B8 Sac d'équipement
- B9 Sac d'accessoires

Branchement électrique

Avant de brancher la fiche sur la prise de courant, vérifiez si:

- La tension du secteur correspond à celle indiquée sur la plaque signalétique au dos de l'appareil;
- La prise et la ligne d'alimentation électrique peuvent supporter la charge requise;
- La prise est une prise à 3 trous mise à la terre (⚡). Si ce n'est pas le cas, vous devez choisir une autre prise. Le fabricant décline toute responsabilité en cas de non-respect de cette norme sur la prévention des accidents du travail.

Le cordon d'alimentation doit être remplacé exclusivement par un technicien spécialisé.

Vous trouverez ci-après toutes les indications nécessaires pour préparer au mieux le fonctionnement de votre climatiseur. L'appareil doit toujours être installé en veillant à ce qu'il n'y ait aucun obstacle à l'aspiration et au refoulement de l'air.

PRÉPARATION À L'EMPLOI

CLIMATISATION SANS INSTALLATION

Pour des bons résultats positionner la traverse dans une fenêtre à guilotine:

- 1) Placez la traverse sur le seuil de la fenêtre, allongez complètement la traverse à l'intérieur du cadre de la fenêtre, fixez la traverse en utilisant la vis puis baissez la fenêtre sur la traverse. (Si la traverse est trop grande pour la fenêtre, le plastique peut être coupé avec une scie par un professionnel.
- 2) Appliquer l'adaptateur tuyau assemblé **B2** dans le logement du tuyau d'évacuation d'air **A7** prévu à l'arrière de l'appareil (voir fig. 1).

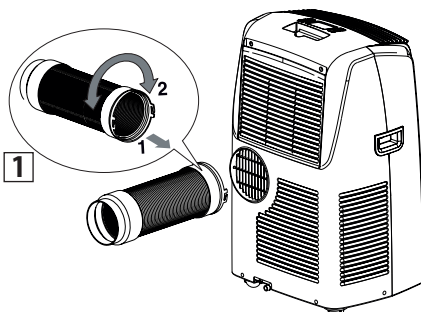

- 3) Appliquer l'embout pour fenêtre **B3** à l'autre extrémité du tuyau d'évacuation d'air.
- 4) Insérez l'embout pour fenêtre du tuyau d'évacuation dans l'orifice de la fenêtre prévu à cet effet (fig. 2).



Autres méthodes d'installation:

- Grâce à les goupilles, vous pouvez utiliser la patte avec fenêtres glissantes. Placez le trou vérifiant que une correcte installation soit garantie (voir la figure 3).

CLIMATISATION AVEC INSTALLATION

Si vous le désirez, votre appareil peut être aussi installé de manière semi-permanente (Fig. 5).

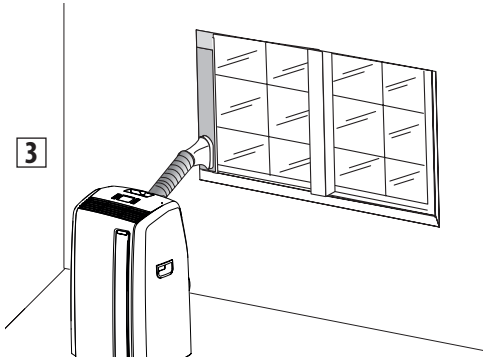

3

- Si vous avez une fenêtre à battants (figure 4), suivez les étapes 2 et 3 et placez l'embout pour fenêtre **B3** à l'extérieur de la fenêtre pour évacuer l'air chaud.

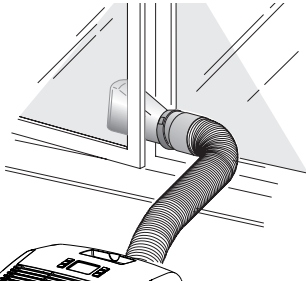

4

- Si les fenêtres sont grandes, utilisez l'embout pour fenêtre **B5** (si disponible) pour couvrir votre ouverture de la fenêtre, en l'étendant à la longueur voulue, puis la bloquer avec les goupilles de verrouillage fournies (voir figure 5). Assurez-vous de ne pas couvrir le trou de la fenêtre.

5

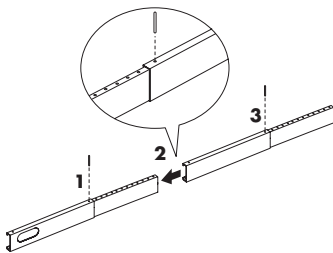

6

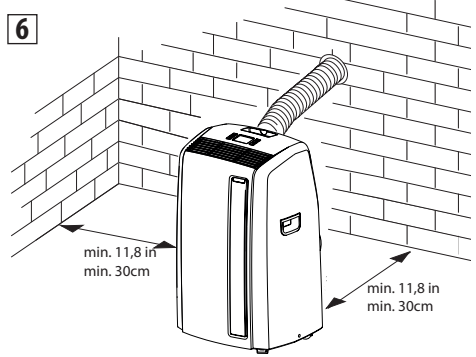

Dans ce cas, vous devrez:

- percer un trou \varnothing 5,25 inches (\varnothing 134mm) dans un mur communiquant avec l'extérieur ou à travers la vitre d'une fenêtre. Respectez la mesure de la hauteur et les dimensions du trou indiquées figures 6 et 7.

7



dans la vitre de la fenêtre



dans le socle en bois de la porte-fenêtre

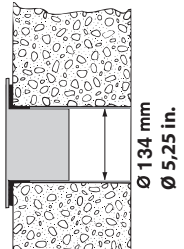

dans le mur, nous conseillons d'isoler la section du mur avec un matériau isolant approprié.

- Appliquez dans le trou l'accessoire bride **B1** fourni avec l'appareil.
- Fixez le tuyau **B2** dans le logement prévu à cet effet sur la partie arrière de l'appareil (fig. 1).
- Appliquez l'extrémité du tuyau **B2** à la bride **B1** comme illustré à la fig. 8.
- Quand le tuyau **B2** n'est pas en place, le trou percé peut être fermé avec le bouchon de la bride **B1**.

Pour de l'aide avec l'installation, l'utilisation et pour tous les accessoires et les pièces de rechange, veuillez téléphoner notre numéro sans frais pour le service à la clientèle au:

1-800-322-3848 [É.-U. seulement]

1-888-335-6644 [Canada seulement]

01-800-711-8805 (Mexico seulement)

ou visitez notre site Web au www.delonghi.com

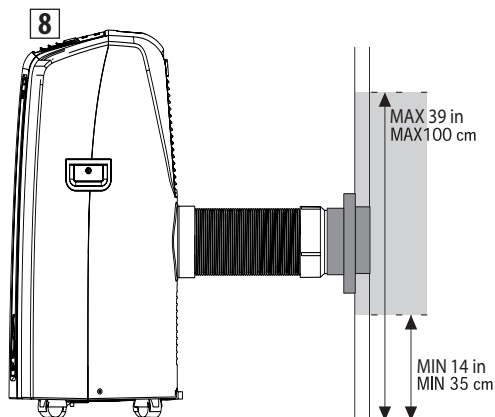

REMARQUE: Car des outils spéciaux sont requis pour l'installation on Vous conseille de faire installer l'appareil par personnel spécialisé.

REMARQUE: Dans le cas d'une installation semi-permanente, nous vous conseillons de laisser une porte légèrement entrouverte il suffit même d'1/2 " (1 cm) afin de garantir un renouvellement suffisant de l'air dans la pièce.

REMARQUE: Limitez au minimum la longueur et les coudes des tuyaux d'air et évitez les étranglements.

TABLEAU DE COMMANDE

C

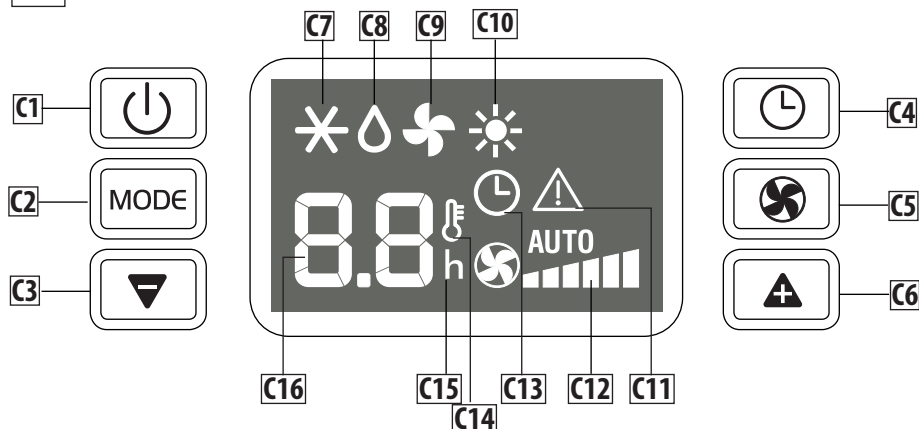

LE TABLEAU DE COMMANDE (Fig. C)

- C1** Touche ON/STAND-BY
- C2** Touche sélection fonctions **MODE** (Climatisation, déshumidification, ventilation, chauffage)
- C3** Touche diminution température/temps de fonctionnement programmé
- C4** Touche timer
- C5** Touche de sélection de la vitesse de ventilation (MIN/MED/MAX/AUTO)
- C6** Touche augmentation température/temps de fonctionnement programmé
- C7** Symbole climatisation
- C8** Symbole déshumidification
- C9** Symbole ventilation
- C10** Symbole chauffage
- C11** Symbole alarme
- C12** Indicateur de vitesse du ventilateur
- C13** Symbole timer
- C14** Indicateur de température
- C15** Indicateur heures timer
- C16** Valeurs de température configurées, temps de marche/arrêt programmé

Remarque: Après quelques secondes d'inutilisation du tableau de commande, la luminosité diminue automatiquement et, dans la modalité stand-by, dans les minutes successives, elle diminue à nouveau.

FONCTIONNEMENT AVEC TABLEAU DE COMMANDE

MARCHE/ARRÊT DE L'APPAREIL





Avant de brancher l'appareil vérifier toujours que les bouchons qui se trouvent dans l'arrière de l'appareil sont bien insérés dans le tuyau de drainage A10

Branchez l'appareil. Deux lignes sur l'afficheur indiquent que l'appareil est en veille (stand-by).

Appuyer donc sur la touche  (C1) pour mettre l'appareil en marche.

Au démarrage l'appareil s'active avec la dernière fonction configurée avant l'arrêt.

Pour éteindre l'appareil, appuyer sur la touche , puis débrancher la fiche.

REMARQUE: N'arrêtez jamais le climatiseur en le débranchant directement. Appuyez sur la touche  et attendez quelques minutes avant de le débrancher : l'appareil pourra ainsi effectuer les contrôles qui en vérifient l'état de fonctionnement.

MODE CLIMATISATION





Idéal pour les périodes chaudes et étouffantes où il est nécessaire de rafraîchir tout en déshumidifiant la pièce.

Pour enregistrer correctement ce mode :

- Appuyer plusieurs fois sur la touche **MODE** (C2) jusqu'à l'apparition du symbole climatisation: l'afficheur visualise la température désirée.
- Pour modifier la température que l'on désire obtenir, appuyer sur la touche + (C6) ou la touche - (C3).
- Sélectionner la vitesse de ventilation désirée en appuyant sur la touche  (C5).

Les vitesses disponibles sont:

 **Vitesse minimum:** lorsque l'on désire le maximum de silence

 **Vitesse moyenne:** si l'on désire contenir le niveau de bruit en maintenant tout de même un bon niveau de confort.

 **Vitesse maximum:** pour obtenir le plus rapidement possible la température souhaitée.

AUTO  L'appareil choisit automatiquement la meilleure vitesse de ventilation en fonction de la température sélectionnée et des conditions environnementales.

Les températures plus adaptées à l'environnement en période estivale varient de 75°F à 81°F (24 à 27°C). Nous déconseillons en tous les cas d'enregistrer des températures trop basses par rapport à celles extérieures.

MODE DÉSHUMIDIFICATION



Parfait pour réduire l'humidité des environnements (saisons intermédiaires, locaux humides, périodes pluvieuses, etc.) Pour ce type d'utilisation, l'appareil doit être prédisposé dans le mode prévu pour la climatisation ou bien avec le tuyau de évacuation (B2) de l'air appliqué à l'appareil pour permettre l'évacuation de l'humidité à l'extérieur. Pour enregistrer correctement ce mode :



- Appuyer plusieurs fois sur la touche **MODE** jusqu'à l'apparition du symbole déshumidification.

MODE VENTILATION





En utilisant ce mode, il n'est pas nécessaire d'appliquer le tuyau d'évacuation de l'air (B2) à l'appareil.

Pour enregistrer correctement ce mode :

- Appuyer plusieurs fois sur la touche **MODE**, jusqu'à l'apparition du symbole ventilation .
- Sélectionner la vitesse de ventilation souhaitée en effleurant la touche  (C6).

You can choose:

  **Vitesse minimum**: lorsque l'on désire le maximum de silence

  **Vitesse moyenne**: si l'on désire contenir le niveau sonore en maintenant tout de même une bonne capacité de ventilation.

  **Vitesse maximum**: pour obtenir la puissance de ventilation maximum.

MODE CHAUFFAGE

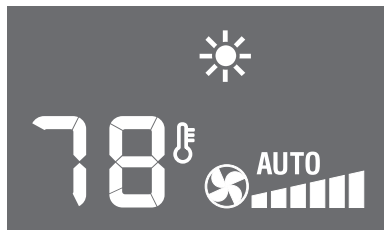

Idéal pour les saisons intermédiaires, lorsque la température extérieure n'est pas particulièrement rigide. En fonction chauffage, il faut appliquer le tuyau d'évacuation d'air (B2). Pour programmer correctement cette modalité:

- Appuyer plusieurs fois sur la touche **MODE** jusqu'à l'apparition du symbole chauffage.
- Pour modifier la température que l'on désire obtenir, appuyer sur la touche + (C6) ou la touche - (C3).

Remarque:

- À ce mode, la vitesse du ventilateur est sélectionnée automatiquement par l'appareil et ne peut être réglée manuellement.
- Lors de l'utilisation dans des chambres très froides, l'appareil defroze automatiquement, interrompant momentanément le fonctionnement normal. «Lt» apparaît sur l'affichage. Lors de cette opération, il est normal que le bruit fait par l'appareil pour changer.
- Lors de l'utilisation dans des chambres très froides, l'appareil defroze automatiquement, interrompant momentanément le fonctionnement normal. «Lt» apparaît sur l'affichage. Lors de cette opération, il est normal que le bruit fait par l'appareil pour changer.
- Dans ce mode, le ventilateur peut fonctionner pendant de courtes périodes, même si la température de consigne a déjà été atteint.
- Il peut arriver que l'écran affiche l'alarme «HL». Dans ce cas,

vider le réservoir de sécurité interne en suivant les instructions dans la section «Fin de opérations de la saison». A la fin, appuyez à nouveau sur la touche  pour rétablir la fonction de chauffage.

PROGRAMMATION DE LA MINUTERIE

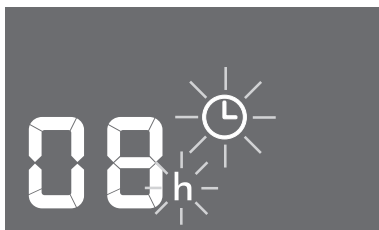

La minuterie permet d'enregistrer la mise en marche ou l'arrêt retardé de l'appareil. Cette fonction vous évitera de gaspiller de l'énergie électrique tout en optimisant les périodes de fonctionnement.

Comment programmer le démarrage différé

- Insérer la fiche dans la prise de courant et mettre l'appareil en veille.
- Appuyer sur la touche timer (C4): le symbole timer (C13) et les heures s'éclairent.
- Configurer avec les touches+ (C4) ou - (C13) le nombre d'heures après lesquelles l'appareil doit commencer à fonctionner.
- L'appareil débutera le fonctionnement avec le même mode que celui précédemment enregistré.

Il est possible d'enregistrer la mise en marche dans les 24 heures successives. Quelques secondes après la programmation de la minuterie, la configuration est acquise, le symbole timer reste éclairé et la visualisation de l'afficheur est à nouveau celle de veille. Pour effacer la programmation de la minuterie appuyer deux fois sur la touche timer (C4). Le symbole timer (C13) s'éteint.

Comment programmer l'arrêt différé

- Pendant le fonctionnement de l'appareil, dans n'importe quel mode de fonctionnement, il est possible de programmer l'arrêt différé
- Appuyer sur la touche timer (C4): le symbole timer (C13) et les heures s'éclairent.
- Configurer à l'aide des touches + (C6) ou - (C3) le nombre d'heures après lesquelles l'appareil doit s'éteindre.

Quelques secondes après la configuration de la minuterie le réglage est acquis, l'afficheur revient au mode de fonctionnement et le symbole timer reste éclairé.

À l'heure programmée le climatiseur se met en veille.

Pour effacer la programmation du timer appuyer 2 fois sur la touche timer (C4), le symbole timer (C13) s'éteint.

FONCTIONNEMENT AVEC LA TÉLÉCOMMANDE

UTILISATION DE LA TÉLÉCOMMANDE

- Orienter la télécommande vers le récepteur (A11) du climatiseur. La distance maximum entre la télécommande et le récepteur est de 16 ft (5 mètres) (sans aucun obstacle entre la télécommande et le récepteur).
- Manier la télécommande très doucement et prudemment: évitez de la faire tomber, de l'exposer aux rayons directs du soleil et de la laisser à proximité de sources de chaleur.

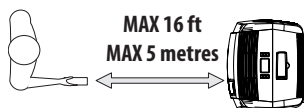

NOTE: The remote control can be safely stored in the appropriate compartment A12 (see figure).

DESCRIPTION DE LA TÉLÉCOMMANDE (D)

- D1) Bouton «ON/STAND-BY»
- D2) Bouton augmentation/ diminution température/fonctionnement programmé
- D3) Bouton "MODE"
- D4) Bouton de sélection de la vitesse de ventilation
- D5) Bouton de commutation °C/°F
- D6) Bouton TIMER

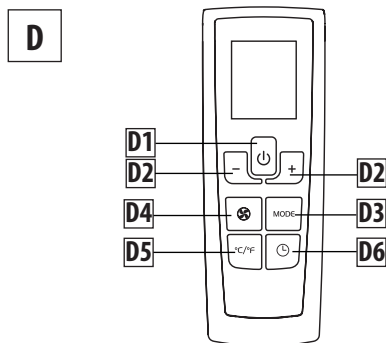

INTRODUCTION ET REMPLACEMENT DES BATTERIES

- Enlever le couvercle situé au dos de la télécommande.
- Insérer deux piles LR03 «AAA» 1,5 V en respectant la bonne position (voir indication à l'intérieur du compartiment à piles). En cas d'épuisement des piles, les remplacer par d'autres du même type. Remettre le couvercle.

En cas de remplacement ou d'élimination de la télécommande, retirer et jeter les piles conformément aux en vigueur car elles nuisent à l'environnement. Ne pas mélanger les piles alcalines, standard (zinc-carbone) ou rechargeables (nickel-cadmium). Ne pas jeter les piles au feu car elles pourraient exploser ou relâcher des liquides dangereux.

MARCHE/ARRÊT DE L'APPAREIL

- Insérer la fiche de l'appareil dans la prise de courant.
- Presser le bouton (D1) de la télécommande (le climatiseur se met en marche avec la dernière fonction enregistrée avant l'arrêt).
- Pour éteindre l'appareil, presser la touche (D1) de la télécommande, puis débrancher la fiche.

REMARQUE: N'arrêtez jamais le climatiseur en le débranchant directement. Appuyez sur la touche (D1) et attendez quelques minutes avant de le débrancher: l'appareil pourra ainsi effectuer les contrôles qui en vérifient l'état de fonctionnement.

SÉLECTIONNER LES MODES DE FONCTIONNEMENT

Les commandes disponibles sur la télécommande correspondent à celles du panneau de commande de l'appareil (C).



Référez vous aux instructions indiquées dans les chapitres précédents. Le bouton D5, en revanche, permet de changer facilement l'échelle de température de °C à °F et vice-versa.

- **Note:** cet équipement a été testé et est conforme avec les limites de dispositif numérique de classe B en vertu de l'article 15 des règlements du FCC. Ces limites sont conçues afin de fournir une protection raisonnable contre les interférences dommageables dans une installation résidentielle.
- Cet équipement produit, utilise et peut radier de l'énergie radiofréquence et, s'il n'est pas installé et utilisé conformément aux directives et mode d'emploi, pourrait provoquer des interférences dommageables aux communications radio. Cependant, il n'y a aucune garantie que l'interférence ne se produira pas sur une installation particulière. Si cet équipement provoque une interférence dommageable à la réception radio et télévision, laquelle peut être déterminée en éteignant ou allumant l'équipement, l'utilisateur doit essayer de corriger l'interférence grâce aux mesures suivantes:
 - Réorientez ou relocalisez les antennes de réception.
 - Augmentez la distance entre l'équipement et le récepteur.
 - Branchez l'équipement dans une prise sur un circuit différent de celui auquel le récepteur est branché.
 - Consultez le service à la clientèle ou un technicien professionnel radio/télévision pour de l'aide.
- Les changements ou les modifications qui ne sont pas approuvées par le partie responsable pour la conformité pourraient annuler l'autorité de l'utilisateur d'utiliser l'appareil.
- Cet appareil est conforme à la disposition 15 des règlements FCC. L'utilisation est sujette aux deux conditions suivantes:
 - (1) Cet appareil ne doit pas causer d'interférence nuisibles.
 - (2) Cet appareil doit accepter toutes les interférences reçues, y compris les interférences qui risquent d'en gêner le fonctionnement.
- Cet appareil numérique de la classe B est conforme à la norme NMB-003 du Canada.

AUTODIAGNOSTIC

L'appareil est pourvu d'un système d'autodiagnostic qui identifie certaines anomalies de fonctionnement.

Les messages d'erreurs apparaissent sur l'afficheur de l'appareil.

SI L'AFFICHEUR VISUALISE...	SI L'AFFICHEUR VISUALISE...	SI L'AFFICHEUR VISUALISE...
		
<p>"Low temperature" (Antigel) ...QUE FAIRE?</p>	<p>"Probe failure" (Sonde endommagée) ...QUE FAIRE?</p>	<p>"High level" (Vase intérieur plein) ...QUE FAIRE?</p>
<p>L'appareil est pourvu d'un dispositif de dégivrage pour éviter que ne se forme trop de glace. L'appareil recommence automatiquement à fonctionner lorsque le processus de dégivrage est terminé.</p>	<p>Si ce message apparaît, contacter le SAV agréé le plus proche.</p>	<p>Vider le bac interne de sécurité en suivant les indications du paragraphe "OPÉRATIONS DE FIN DE SAISON". Si l'alarme HL se reproduit souvent en mode Climatisation, déshumidification ou chauffage, veuillez vous adresser au SAV agréé le plus proche.</p>

CONSEILS

Voici quelques conseils pratiques pour obtenir un rendement optimal de votre climatiseur:

- fermer toutes les portes et les fenêtres de la pièce à climatiser. Seule exception dans le cas d'installation à travers un trou dans le mur. Dans ce cas nous conseillons de laisser une porte (ou une fenêtre) entrebâillée afin de garantir un bon renouvellement d'air dans la pièce.

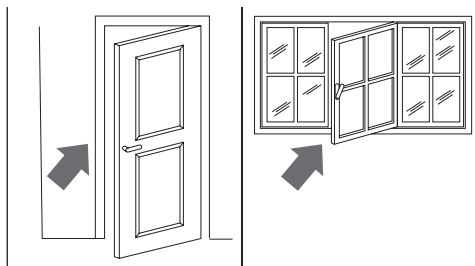

Fermer portes et fenêtres

- Ne pas utiliser l'appareil dans des endroits très humides (buanderie).
- Pour garantir un fonctionnement extrêmement économique, n'exposez pas la pièce aux rayons directs du soleil: fermez les rideaux et/ou baissez partiellement les stores.

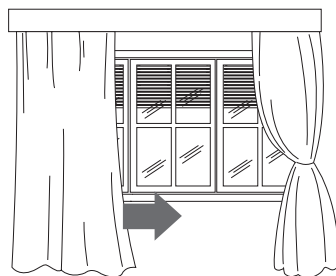

Baisser les stores ou tirer les rideaux

- Ne pas utiliser l'appareil à l'extérieur.
- S'assurer qu'il n'y ait pas de sources de chaleur dans la pièce.
- Contrôler que le climatiseur soit posé sur une surface parfaitement «plate».



Ne pas couvrir

- Ne pas poser d'objets sur le climatiseur;
- Ne pas obstruer les prises d'air.

NETTOYAGE

Avant toute opération de nettoyage ou d'entretien, arrêter l'appareil en appuyant sur la touche . Puis débrancher la fiche de la prise de courant.

NETTOYAGE DE L'APPAREIL

Nous vous suggérons de nettoyer l'appareil avec un chiffon simplement humide et de sécher avec un chiffon sec. Pour des raisons de sécurité ne pas laver le climatiseur à l'eau.

Précautions

Ne pas utiliser d'essence, alcool ou solvants pour le nettoyage. Ne pas pulvériser de liquide insecticide ou similaire

NETTOYAGE DU BIO SILVER FILTRE

Afin de maintenir intacte l'efficacité de votre climatiseur, nous vous conseillons de nettoyer le filtre chaque semaine de fonctionnement. Le filtre se trouve en correspondance de la grille d'aspiration et cette dernière est à son tour le siège du filtre. Pour le nettoyage du filtre il est donc nécessaire d'extraire le filtre comme indiqué dans la figure 9.

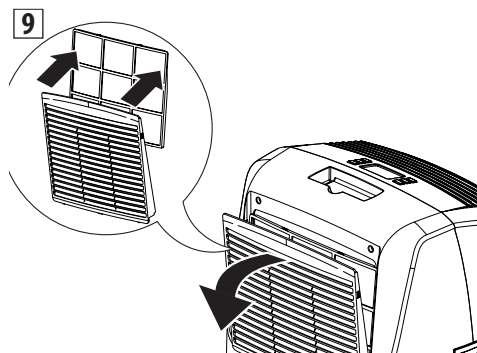

Pour enlever la poussière déposée sur le filtre utiliser un aspirateur. Si ce dernier est très sale il faut le plonger dans de l'eau tiède en le rinçant plusieurs fois. La température de l'eau doit être maintenue sous 104°F (40° C).

Après le lavage, laisser sécher le filtre.

Pour remonter le filtre, le réintroduire dans son logement.

Le filtre BioSilver aide la capture de poussière et de pollen et réduit considérablement l'augmentation des bactéries et de la moisissure sur le filtre.

CONTRÔLES DE DÉBUT DE SAISON

Vérifier que le câble d'alimentation et la prise soient en parfait état et s'assurer que l'installation de mise à la terre soit efficace. Respecter scrupuleusement les normes d'installation.

OPÉRATIONS DE FIN DE SAISON

Pour vider complètement l'eau du circuit interne, enlever le bouchon du tuyau de drainage (fig. 10).

Pour faciliter cette opération, au début de la saison, il est possible d'appliquer letuyau de vidange d'eau avec bouchon **B6**.

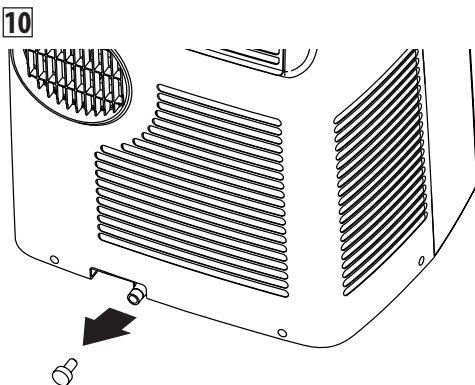

Laisser couler complètement l'eau résiduelle dans un récipient. Après le vidage complet remettre le bouchon en faisant attention de bien les fermer.

Procéder au nettoyage du filtre comme indiqué précédemment: le filtre doit être bien sec avant de le remettre.

DONNÉES TECHNIQUES

Tension d'alimentation	Voir plaque signalétique
Puissance maxi absorbée	
en climatisation	"
Fluide frigorigifque	"
Puissance frigorigifque	"

CONDITION LIMITE DE FONCTIONNEMENT:

Température à l'intérieur de la pièce	
en climatisation	64 ÷ 95°F (18° ÷ 35°C)

Le transport, le remplissage, le nettoyage, la récupération et l'élimination du fluide frigorigéne doivent être effectués uniquement par un centre d'assistance technique autorisé par le fabricant.

Le démantèlement de l'appareil doit être effectué uniquement par du personnel spécialisé et autorisé par le fabricant.

POUR ÉVITER D'ENDOMMAGER L'APPAREIL:

NE JAMAIS TRANSPORTER OU TOURNER L'APPAREIL À L'ENVERS OU SUR LE CÔTÉ. SI CELA SE PRODUIT ATTENDEZ AU MOINS 6 HEURES AVANT D'ALLUMER L'APPAREIL, TOUTEFOIS IL EST CONSEILLÉ 24 HEURES. Après que l'appareil ait été sur son côté, l'huile doit retourner au compresseur pour assurer un bon fonctionnement. Si vous ne respectez pas cette condition (6-24 heures) l'appareil pourrait fonctionner pour une courte période de temps et puis le compresseur tombera en panne en raison d'un manque d'huile.

BRANCHEMENT ELECTRIQUE

Cet appareil est équipé d'un cordon d'alimentation avec une fiche de branchement à trois broches (pour liaison à la terre). La fiche de branchement doit être branchée sur une prise de courant convenablement installée et reliée à la terre conformément aux prescriptions des codes et règlements locaux en vigueur. Ne jamais modifier la fiche de branchement de l'appareil. Si la configuration de la fiche de branchement ne permet pas son branchement sur la prise de courant, il sera nécessaire de faire installer une prise de courant adéquate par un électricien qualifié. Si les caractéristiques de la source d'alimentation électrique de la résidence ne correspondent pas aux spécifications ci-dessus, ou en cas d'incertitude quant à la qualité de la liaison à la terre, demander à un électricien qualifié ou à la compagnie de distribution d'électricité d'inspecter l'installation électrique et d'effectuer tout travail correctif nécessaire.

FICHE DE SÛRETÉ

L'appareil est doté d'une fiche de sûreté qui protège le cordon d'alimentation.

En cas de coupure de courant, débranchez l'appareil et assurez-vous que le cordon d'alimentation n'est pas abîmé. Si le cordon d'alimentation est abîmé, adressez-vous à un centre SAV pour le remplacer. Si les coupures sont fréquentes et que le cordon n'est pas abîmé, adressez-vous à un électricien qualifié.

FONCTIONNEMENT DE LA FICHE DE SÛRETÉ

Si le dispositif de sécurité incorporé dans la fiche se déclenche et coupe le courant électrique, assurez-vous que le cordon d'alimentation et la fiche ne sont pas endommagés.

Si le cordon est intact, redémarrez l'appareil en appuyant sur la touche "RESET". Pour vérifier le bon fonctionnement de la fiche, appuyez périodiquement sur la touche "TEST" et assurez-vous que l'appareil s'arrête. Si ce n'est pas le cas, contactez un centre SAV. Pour rétablir le fonctionnement, appuyez sur "RESET".

SI QUELQUE CHOSE NE FONCTIONNE PAS

Contrôler les points suivants avant d'appeler le Centre d'assistance technique autorisé le plus proche.

PROBLÈMES	CAUSES	REMÈDES
Le climatiseur ne se met pas en marche	la fiche n'est pas insérée	insérer la fiche
	manque de courant	attendre
	intervention du dispositif de protection interne	appeler le centre d'assistance
Le climatiseur ne marche que peu de temps	le tuyau d'évacuation d'air forme un étranglement ou est plié	positionner correctement le tuyau d'évacuation de l'air en limitant le plus possible la longueur et les coudes et éviter les étranglements
	une obstruction empêche l'évacuation de l'air à l'extérieur	repérer et enlever les obstacles qui empêchent l'évacuation de l'air à l'extérieur
Le climatiseur fonctionne mais ne rafraîchit pas la pièce	portes, fenêtres, rideaux ouverts	fermer les portes, les fenêtres et les rideaux et suivre les "conseils pour une utilisation correcte"
	une source de chaleur est en marche dans la pièce (four, sèche-cheveux, etc.)	éliminer les sources de chaleur
	le tuyau d'évacuation d'air s'est déboîté	fixer le tuyau d'évacuation de l'air dans le logement prévu dans la partie arrière de l'appareil (fig. 1)
	filtre encrassé	procéder au nettoyage ou au remplacement des filtres comme indiqué précédemment
	les caractéristiques techniques de l'appareil ne sont pas adaptées pour climatiser la pièce où il est installé	
L'appareil génère, pendant le fonctionnement, une odeur désagréable dans la pièce	filtre encrassé	procéder au nettoyage ou au remplacement du filtre comme indiqué précédemment
Le climatiseur ne fonctionne pas pendant 3 minutes environ après la remise en marche	pour protéger le compresseur, un dispositif interne retarde la mise en marche pendant 3 minutes environ après la remise en marche	attendre ; ce laps de temps après la remise en marche fait partie du fonctionnement normal
Sur l'afficheur de l'appareil apparaît le symbole  avec une des indications suivantes: HL/PF	l'appareil est pourvu d'un système d'autodiagnostic qui identifie certaines anomalies du fonctionnement	se référer au chapitre AUTODIAGNOSTIC.

De'Longhi est le distributeur de électroménagers de marque Kenwood. Cette garantie s'applique à tous les électroménagers portant les marques De'Longhi ou Kenwood.

GARANTIE LIMITÉE

Nous garantissons que chaque CLIMATISEUR de DeLonghi est exempt de défauts de matériau et de fabrication. À compter de la date d'achat, notre obligation selon cette garantie est d'offrir deux (2) années de pièces de rechange et de main-d'œuvre gratuites sur le CLIMATISEUR entier, avec quatre (4) années supplémentaires de pièces de rechange gratuites pour le système scellé consistant en le compresseur, l'évaporateur, le condenseur et les tubes frigorifiques connectés à l'usine. La main-d'œuvre et toutes les autres pièces pendant les quatre (4) années supplémentaires de garantie doivent être payées par le propriétaire. Tout CLIMATISEUR devant être réparés doit être expédié à un centre de réparation autorisé de DeLonghi aux frais du propriétaire et De'Longhi encourra alors les frais du transport de retour. Après les six (6) premières années de possession, tous les frais (pour les pièces de rechange, la main-d'œuvre et le transport) devront être payés par le propriétaire de l'appareil. Cette garantie ne s'appliquera que si le CLIMATISEUR est utilisé conformément aux instructions de l'usine qui l'accompagnent et sur un circuit électrique à courant alternatif (c.a.). Cette garantie remplace toute autre garantie et représentation, explicite ou implicite, et toute autre obligation ou responsabilité de notre part. Nous n'autorisons aucune autre personne ou société à assumer, en notre nom, des obligations associées à la vente ou l'utilisation de notre CLIMATISEUR. Cette garantie ne s'appliquera ni aux CLIMATISEURS qui ont été réparés ou modifiés en dehors de notre usine ni aux CLIMATISEURS qui ont fait l'objet d'une mauvaise utilisation, d'une négligence ou d'accidents.

Si des réparations sont nécessaires, consultez les coordonnées ci-dessous:

Résidents des É.-U. :

Veillez appeler, sans frais, notre ligne téléphonique au **1-800-322-3848**
ou visitez notre site Web à www.delonghi.com

Résidents des CANADA:

Veillez appeler, sans frais, notre ligne téléphonique au **1-888-335-6644**
ou visitez notre site Web à www.delonghi.com

Résidents du Mexique:

Veillez appeler, sans frais, notre ligne téléphonique au **01-800-711-8805**
ou visitez notre site Web à www.delonghi.com

La garantie ci-dessus remplace toutes les autres garanties et représentations explicites. Toutes les garanties implicites sont limitées à la période de garantie applicable établie ci-dessus. Cette limitation ne s'applique pas si vous concluez un contrat d'extension de garantie avec De'Longhi. Certains états ou provinces n'autorisent pas les limitations sur la durée des garanties implicites. Par conséquent, les exclusions ci-dessus peuvent ne pas s'appliquer à vous. De'Longhi n'autorise aucune personne ni société à assumer des responsabilités en association avec la vente ou l'utilisation de ses appareils.

Comment s'appliquent les lois du pay ou de la province?

Cette garantie vous donne des droits juridiques précis et vous pouvez également avoir d'autres droits qui peuvent varier d'un pay à un autre ou d'une province à une autre.

Advertencias

- Use este electrodoméstico sólo como se indica en este manual de instrucciones. Como con cualquier electrodoméstico, las instrucciones pretenden abarcar tantos imprevistos como sea posible. Debe tener precaución y sentido común al utilizar e instalar este equipo de aire acondicionado.
- Este electrodoméstico se ha fabricado para enfriar y deshumidificar el medio ambiente doméstico y no debe usarse con otros fines.
- Es peligroso alterar o modificar las características de la unidad de cualquier modo.
- El electrodoméstico debe instalarse de conformidad con la legislación nacional correspondiente.
- Si fuese necesaria la reparación, póngase en contacto con el Centro de Servicio y Reparación De'Longhi autorizado. El mantenimiento no autorizado por De'Longhi puede ser peligroso.
- No permita que personas (incluidos niños) con capacidades físicas, sensoriales o mentales mermadas o con experiencia y conocimientos insuficientes usen el electrodoméstico a menos que sean vigilados atentamente o instruidos por un responsable relacionado con su seguridad. Vigile a los niños para asegurarse de que no jueguen con el electrodoméstico.
- En caso de que el cable de alimentación se dañe, debe ser reparado sólo por personal especializado y autorizado por el fabricante a fin de evitar incendios.
- Asegúrese siempre de que el electrodoméstico esté introducido en un tomacorriente que posea conexión a tierra. Si tiene dudas revíselo con un electricista calificado.
- Evite utilizar cables de extensión debido a potenciales riesgos a la seguridad.
- Antes de efectuar cualquier operación de limpieza o de mantenimiento, desenchufe siempre la unidad del tomacorriente.
- No jale ni tense el cable de alimentación al mover el electrodoméstico.
- El electrodoméstico no debe instalarse en ambientes que puedan contener gases combustibles, petróleo o azufre, ni cerca de

fuentes de calor.

- No coloque objetos pesados o calientes sobre el electrodoméstico.
- Limpie los filtros al menos una vez a la semana.
- Evite utilizar calefactores cerca de la unidad.
- La unidad debe transportarse en posición vertical. Si esto no es posible, sujete la unidad en ángulo, no la tienda horizontalmente.
- Antes de transportar la unidad, drénela. Después del transporte, espere al menos 6 horas antes de encender la unidad.
- Los materiales del empaque son reciclables. Por lo tanto, le sugerimos ponerlos en los contenedores especiales para la recolección diferenciada de desechos.
- Este electrodoméstico está equipado con un dispositivo especial de seguridad. Cuando el compresor se apaga, este dispositivo previene que se encienda nuevamente por al menos 3 minutos.
- **ADVERTENCIA:** Los cambios o modificaciones que no hayan sido aprobados expresamente por la parte responsable del cumplimiento de especificaciones del electrodoméstico podrían anular la autoridad del usuario para utilizar el aparato.

Advertencias específicas para aparato con gas refrigerante R410A

R410 A es un gas refrigerante que respeta los reglamentos CE sobre ecología. Se recomienda no perforar el circuito frigorífico del aparato.

INFORMACIÓN MEDIO AMBIENTAL: Esta unidad contiene gases fluorados de efecto invernadero contemplados por el Protocolo de Kyoto. Las operaciones de mantenimiento y eliminación deben ser efectuadas solo por personal calificado (R410A, GWP=1975). Comprobar en la chapa de características el tipo de gas refrigerante utilizado en el aparato.

GUARDE ESTAS INSTRUCCIONES ESTE PRODUCTO ESTÁ DISEÑADO PARA USO DOMÉSTICO EXCLUSIVAMENTE

INTRODUCCIÓN

Gracias por haber elegido un producto De'Longhi. Dedique unos minutos a leer las presentes instrucciones de uso. Así, evitará incurrir en peligros o dañar a máquina.

DESCRIPCIÓN

Descripción del aparato (Ver pág. 3 - fig. A)

- A1** Rejilla de impulsión de aire
- A2** Panel de mandos
- A3** Asas
- A4** Ruedas
- A5** Filtro BioSilver
- A6** Rejilla de aspiración de aire
- A7** Alojamiento del tubo de vaciado de aire
- A8** Rejilla de aspiración de aire
- A9** Cable de alimentación
- A10** Tubo de drenaje con tapón
- A11** Receptor señal mando a distancia
- A12** Compartimento de mando a distancia

Descripción de los accesorios (Ver pág. 3 - fig. B)

- B1** Brida para pared con tapón
- B2** Tubo de vaciado de aire ensamblado
- B3** Soporte travesaño
- B4** Tapón para agujero travesaño con tornillos
- B5** Soporte ventana adicional
- B6** Tubo de drenaje agua con tapa
- B7** Mando a distancia
- B8** Cubierta antipolvo
- B9** Bolsa accesorios

Conexión eléctrica

Antes de enchufar el aparato, compruebe lo siguiente:

- el suministro de energía del tomacorriente corresponde al valor indicado en la placa de especificaciones técnicas, ubicada en la parte trasera del electrodoméstico;
- el tomacorriente y el circuito eléctrico deben ser adecuados para el electrodoméstico;
- el toma corriente es de 3 orificios con tierra (⚡). El incumplimiento de estas importantes instrucciones de seguridad absuelve al fabricante de toda responsabilidad.

La sustitución del cable de alimentación deberá ser realizada exclusivamente por parte de personal técnico especializado.

A continuación, hallará todas las indicaciones necesarias para preparar de la mejor forma su climatizador para el funcionamiento. Coloque siempre el aparato en un lugar donde no haya obstáculos para la aspiración y la expulsión del aire.

PREPARACIÓN PARA EL USO

AIRE ACONDICIONADO SIN INSTALACIÓN

Para lograr resultados óptimos: coloque la grapa en una ventana de desplazamiento vertical

- 1) Ponga la grapa en el alfeizar de la ventana y extiéndala por completo dentro del marco de la ventana, fije la grapa utilizando el perno, entonces baje la ventana sobre la grapa. (Si la grapa de la ventana fuera muy larga para la ventana, haga cortar el plástico con una sierra por un profesional experto.)
- 2) Conecte tubo de vaciado de aire ensamblado (B2) en el otro extremo del tubo (fig. 1).

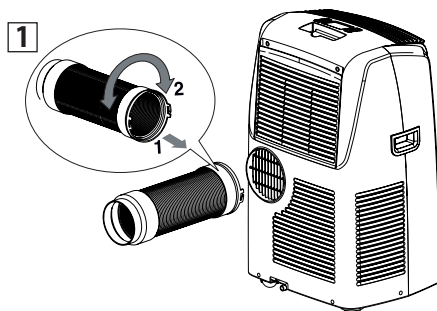

- 3) Conecte la boquilla para ventana **B7** en el otro extremo del tubo
- 4) Introduzca la boquilla de salida de aire del tubo en el orificio del soporte de la ventana (fig. 2).

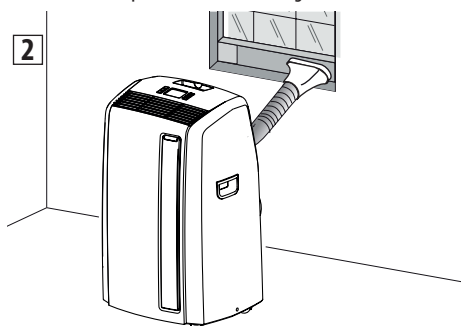

Otros métodos de instalación:

- Gracias a los seguros es posible utilizar la ménsula también para ventanas deslizables. Posicione la perforación de la ménsula de tal manera que permita una instalación correcta de la manguera de escape (figura 3).

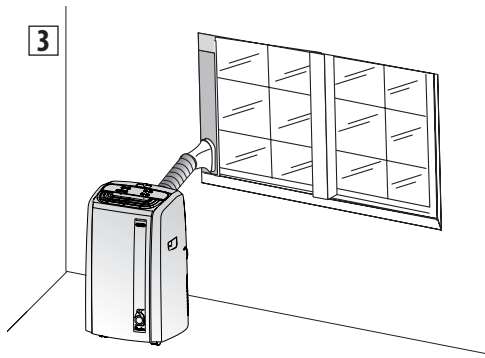

- En el caso de ventana de batiente (figura 4) siga los puntos 2 y 3 y coloque la boquilla de salida **B7** fuera de la ventana para evacuar el aire caliente.

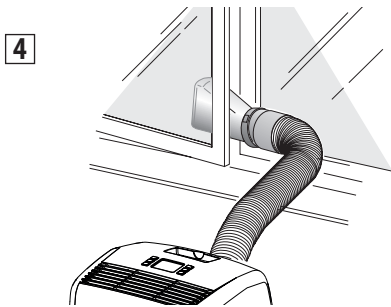

- En caso de ventanas de grandes dimensiones, utilice el soporte ventana adicional (B5) (si se prevé) para cubrir la abertura de su ventana extendiéndola en la medida deseado, para luego bloquearla con los travesaños proporcionados (vea la figura 5).

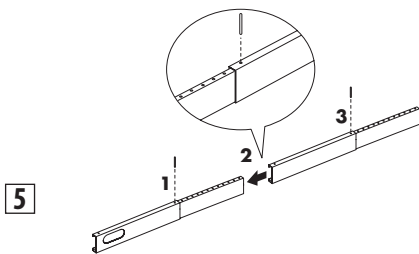

Para obtener ayuda para la instalación, funcionamiento, y para todos los accesorios y piezas de repuesto, contacte a la línea directa gratuita:

1-800-322-3848 [sólo EE.UU.]

1-888-335-6644 [sólo Canada]

01-800-711-8805 (sólo Mexico)

o vaya a nuestro sitio www.delonghiusa.com

INSTALACIÓN PROVISIONAL

Si se requiere, su equipo puede también instalarse de manera provisional (Fig. 6).

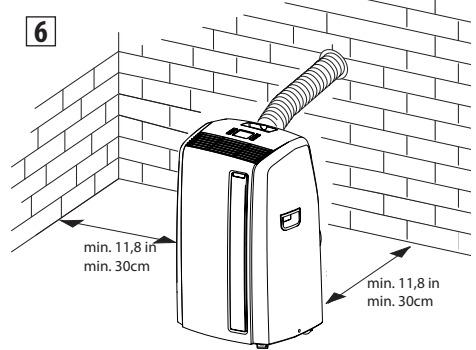

En este caso deberá:

- Haga una perforación $\varnothing 5,25$ inches ($\varnothing 134$ mm") en una pared que se comunique con el exterior, o a través del vidrio de una ventana. Respete las dimensiones y altura de la perforación que se indican en las figuras 7 y 8.

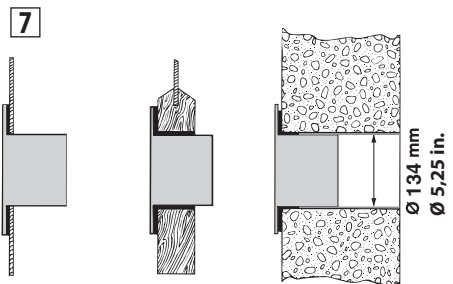

en el
vidrio
de la
ventana

en la base de
madera de la
ventana
francesa

en el muro: le
aconsejamos
aislar la
sección del muro
con un material
aislante
adecuado.

- Coloque la brida **B1** para el muro en la perforación.
- Conecte la manguera **B2** en el compartimento correspondiente ubicado en la parte posterior equipo (fig. 1).
- Conecte el extremo de la manguera **B2** en la brida **B1** as como se muestra en la fig. 8.
- Cuando la manguera **B2** no se conecte, la perforación se puede cerrar con una tapa de brida **B1**.

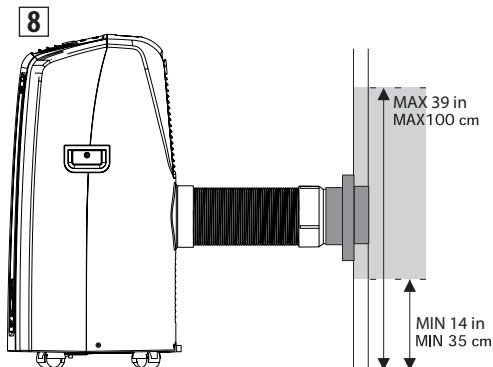

La instalación requiere de instrumentos específicos, por lo cual sugerimos que el aparato sea instalado por personal especializado.

NOTA: Al instalar el sistema de aire acondicionado provisionalmente, deje una puerta ligeramente abierta aunque sea sólo 1/2" (1 cm) para garantizar la correcta ventilación.

NOTA: Limite todo lo posible la longitud y las curvas de los tubos de aire evitando cualquier estrangulamiento.

PANEL DE MANDOS

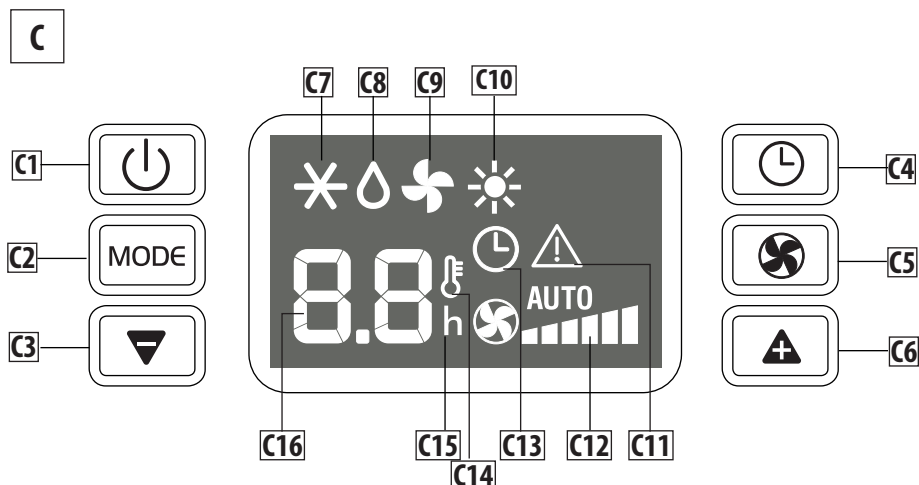

DESCRIPCIÓN DEL PANEL DE MANDOS (fig. C)

- C1** Botón **ON/STAND-BY** (encendido/apagado)
- C2** Botón selección funciones **MODOS** (climatización, dehumidificación, calefacción, ventilación)
- C3** Botón disminución temperatura/tiempo de funcionamiento programado
- C4** Botón timer
- C5** Botón de selección velocidad de ventilación (MIN/MED/MAX/AUTO)
- C6** Botón aumento temperatura/tiempo de funcionamiento programado
- C7** Símbolo acondicionamiento
- C8** Símbolo deshumidificación
- C9** Símbolo ventilación
- C10** Símbolo calefacción
- C11** Alarm symbol
- C12** Indicador velocidad ventilador
- C13** Timer symbol
- C14** Indicador de temperatura
- C15** Indicador horas timer
- C16** Valores de temperatura formulados, tiempo de encendido/apagado programado

Nota: Al cabo de unos segundos de no utilizar el teclado la luminosidad del panel se reduce automáticamente y en stand-by en los minutos sucesivos se reduce ulteriormente.

FUNCIONAMIENTO DE PANEL DE MANDOS

ENCENDIDO Y APAGADO DEL APARATO



Antes de enchufar el electrodoméstico a la corriente compruebe siempre que la tapa esté bien insertada en la manguera de drenaje A10

Enchufe el aparato a la corriente. En el display aparecen dos líneas que indican que el aparato está en stand-by.

Presione el botón  (C1) para encender el aparato.

Al encenderse el aparato se activa con la última función formulada antes de apagarse.

Para apagar el aparato presione el botón , y luego quite el enchufe.

NOTA: No apague nunca el climatizador desconectando directamente la clavija, presione el botón  y espere unos minutos antes de quitar la clavija: de esta forma el aparato podrá realizar los controles que verifican su estado de funcionamiento.

MODALIDAD DE ACONDICIONAMIENTO





Es ideal para los periodos calurosos y bochornosos en los que es necesario refrescar y, a la vez, deshumidificar el ambiente.

Para formular correctamente esta modalidad:

- Presione repetidamente el botón **MODE** (C2) hasta que aparezca el símbolo de acondicionamiento: el display visualiza la temperatura deseada.
- Para modificar la temperatura que se desea alcanzar presione el botón + (C6) o el botón - (C3).
- Seleccione la velocidad de ventilación deseada presionando el botón  (C5).

Las velocidades disponibles son:

-  **Velocidad mínima:** cuando desea un silencio máximo.

•••••  **Velocidad media:** si se desea contener el nivel de ruido manteniendo en todo caso un buen nivel de confort.

•••••  **Velocidad máxima:** para alcanzar lo más rápidamente posible la temperatura deseada.

AUTO•••••  El aparato selecciona automáticamente la mejor velocidad de ventilación en función de la temperatura seleccionada o de las condiciones ambientales.

Las temperaturas más adecuadas al ambiente en el periodo estival oscilan entre 24 y 27° C. Se aconseja, en todo caso, formular temperaturas muy inferiores a las exteriores.

MODALIDAD DESHUMIDIFICACIÓN



Es ideal para reducir la humedad de los ambientes (estaciones intermedias, locales húmedos, periodos de lluvia, etc.). Para este tipo de uso el aparato debe estar preparado en la misma forma prevista para el modo acondicionamiento, esto es, con el tubo de vaciado (B2) de aire aplicado al aparato para permitir la descarga de la humedad al exterior.

Para formular correctamente esta modalidad:

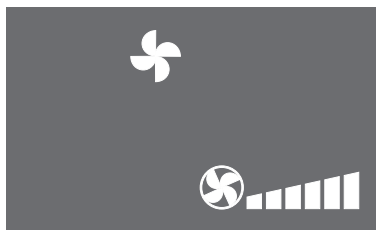

- Presione repetidamente el botón **MODE** hasta que aparezca el símbolo de deshumidificación.

MODALIDAD DE VENTILACIÓN



Utilizando esta modalidad no es necesario aplicar el tubo de vaciado de aire (B2) al aparato.

Para formular correctamente esta modalidad:

- Presione repetidamente el botón **MODE** (C2) hasta que aparezca el símbolo ventilación .
- Seleccione la velocidad de ventilación deseada presionando el botón  (C5).

Las velocidades disponibles son:

- **Velocidad mínima:** cuando desea un silencio máximo.
- **Velocidad media:** si se desea contener el nivel de ruido manteniendo en todo caso una buena capacidad de ventilación.
- **Velocidad máxima:** para obtener la máxima potencia de ventilación.

☀ MODALIDAD CALEFACCIÓN

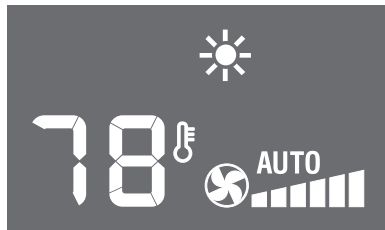

Es ideal para las estaciones intermedias cuando la temperatura exterior no es especialmente fría. Para este tipo de uso el aparato debe estar preparado en la misma forma prevista para el modo acondicionamiento, esto es, con el tubo de vaciado (B2) de aire aplicado al aparato para permitir la descarga de la humedad al exterior.

- Presione repetidamente el botón **MODE** hasta que aparezca el símbolo de calefacción.
- Para modificar la temperatura que se desea alcanzar presione el botón + (C6) o el botón - (C3).

Nota:

- En esta modalidad, no se puede seleccionar la velocidad de ventilación pues el aparato la programa automáticamente en la mínima.
- Cuando se opera en ambientes muy frías, el aparato descongela automáticamente, interrumpiendo momentáneamente el funcionamiento normal. "Lt" aparece en el display. Durante esta operación, es normal que el ruido producido por el aparato para cambiar.
- En esta modalidad es posible que tenga que esperar unos minutos antes de que el aparato empieza a dar hacia fuera el aire caliente.
- En este modo, el ventilador puede funcionar durante períodos cortos, a pesar de que ya se ha alcanzado la temperatura establecida.
- Puede suceder que el display muestra la alarma "HL". En este caso, vaciar el depósito interno de seguridad siguiendo las instrucciones en la sección "Operaciones de fin de temporada". Al final, vuelva a pulsar el botón  para restaurar la función de calefacción.

PROGRAMACIÓN DEL TIMER

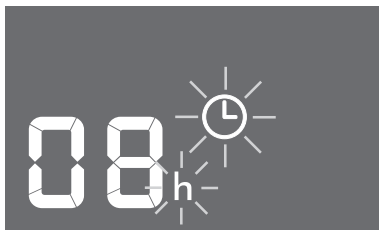

El timer le permite formular el encendido o el apagado retrasado del aparato. Esta función evita el derroche de energía eléctrica a la vez que optimiza los periodos de funcionamiento.

Como programar el encendido retrasado

- Introduzca la clavija en la toma de corriente y ponga el aparato en standby.
- Pulsar el botón timer (C4): el símbolo timer (C13) y las horas se encienden.
- Formule con los botones + (C6) o - (C3) el número de horas después de las cuales el aparato debe empezar a funcionar.
- El aparato empezará a funcionar en la misma modalidad de funcionamiento previamente formulada.

Es posible formular el encendido a lo largo de las 24 horas sucesivas. Pasados algunos segundos desde la programación del timer la formulación se adquiere, el símbolo timer permanece encendido y la visualización del display vuelve a ser la normal de standby. Para borrar la programación del timer presione dos veces el botón timer (C4). El símbolo timer (C13) se apaga.

Cómo programar el apagado retrasado

- Mientras el aparato está encendido en cualquier modalidad de funcionamiento, es posible programar el apagado retrasado.
- Presione el botón timer (C4): el símbolo timer (C13) y las horas se encienden.
- Formule con los botones + (C6) o - (C3) el número de horas después de las cuales el aparato se apaga.

Pasados unos segundos desde la formulación del timer la formulación se adquiere, el display vuelve a visualizar la modalidad de funcionamiento y el símbolo timer permanece encendido.

En el horario preestablecido el climatizador se pone en standby. Para cancelar la programación del timer presione 2 veces el botón timer (C4), el símbolo timer (C13) se apaga.

FUNCIONAMIENTO DE MANDO A DISTANCIA

USO DEL MANDO A DISTANCIA

- Dirija el mando a distancia hacia el receptor (A11) del acondicionador de aire. La distancia máxima entre el mando a distancia y el aparato es de 5 metros (sin ningún obstáculo entre el mando a distancia y el receptor).

- El mando a distancia debe manipularse con sumo cuidado y respeto: sin hacerlo caer, sin exponerlo a la luz solar directa ni a las fuentes de calor.

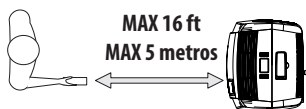

NOTA: El mando se puede almacenar con seguridad en el compartimento A12.

DESCRIPCIÓN DEL MANDO A DISTANCIA (D)

- D1) Botón ON/Stand-by
- D2) Botón aumento/disminución temperatura/funcionamiento programado
- D3) Botón "MODE"
- D4) Botón selección de velocidad de ventilación
- D5) Botón conmutación °C/°F
- D6) Botón "TIMER"

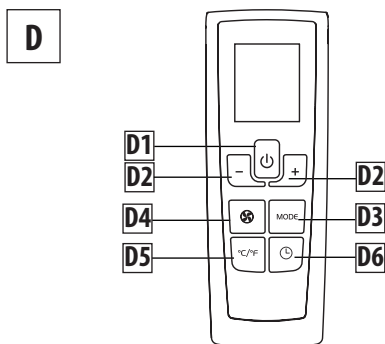



INTRODUCCIÓN Y SUSTITUCIÓN DE LAS PILAS

- Quite la tapa situada en la parte posterior del mando a distancia.
- Introduzca dos pilas LR03 "AAA" 1,5V respetando la posición adecuada (vea las indicaciones en el interior del compartimento pilas). En caso de consumo de las pilas sustitúyalas con otras nuevas de tipo análogo.
- Vuelva a poner la tapa.

Tanto en caso de sustitución como de eliminación del mando a distancia las pilas deben ser quitadas y eliminadas de acuerdo con las leyes vigentes, ya que son perjudiciales para el medio ambiente. No mezcle pilas alcalinas, estándar (zinc-carbón) o recargables (níquel-cadmio). No tire al fuego las pilas, ya que podrían explotar o soltar líquidos peligrosos.

ENCENDIDO Y APAGADO DEL APARATO

- Introduzca el enchufe del aparato en la toma de corriente.
- Pulse el botón  (D1) del del mando a distancia (cuando se enciende el climatizador parte de la última función formulada antes del apagado).
- Para apagar el aparato presione el botón  (D1) del mando a distancia y luego quite la clavija.

NOTA: No apague nunca el climatizador desconectando directamente la clavija, presione el botón  y espere unos minutos antes de quitar la clavija: de esta forma el aparato podrá realzar los controles que verifican su estado de funcionamiento.

SELECCIONE LA MODALIDAD DE FUNCIONAMIENTO

Los mandos disponibles en el mando a distancia corresponden a los del panel de mandos del aparato (C). Así pues, consulte las instrucciones que figuran en los capítulos precedentes.

El botón D7, en cambio, permite cambiar fácilmente la escala de temperatura de °C a °F y viceversa.



Nota: este aparato ha sido probado y es conforme a los parámetros para un dispositivo digital de Clase B, de acuerdo con la parte 15 de las Normas FCC. Estos parámetros se establecieron para proporcionar una protección razonable contra las interferencias perjudiciales en una instalación doméstica.

- Este aparato genera, utiliza y puede irradiar energía de radiofrecuencia y, si no se lo instala y utiliza de acuerdo con las instrucciones, podría causar interferencias perjudiciales a las comunicaciones radio. Sin embargo, no se puede garantizar que no se produzca la interferencia en una instalación particular. Si el aparato produce una interferencia perjudicial a la recepción radio o televisión, que puede determinarse apagando y encendiendo el aparato, se recomienda al usuario que corrija la interferencia tomando alguna de las siguientes medidas:
 - Reoriente o reposicione la antena receptora
 - Aumente la distancia entre el aparato y el receptor.
 - Conecte el aparato en un enchufe que no sea aquel donde está conectado el receptor.
 - Consulte la línea directa gratuita o a un técnico experto de radio/TV. Los cambios o modificaciones que no hayan sido expresamente aprobados por la parte responsable de la conformidad del aparato podrían invalidar la autoridad del usuario de utilizar el aparato.
- Este aparato es conforme a la parte 15 de las normativas FCC. Su utilización está sujeta a las dos siguientes condiciones: (1) este aparato no debe causar interferencias perjudiciales, y (2) este aparato deberá aceptar cualquier interferencia que reciba, incluida la interferencia que podría causar un funcionamiento inadecuado.
- Este aparato digital Clase B cumple con la norma canadiense ICES-003.

AUTODIAGNÓSTICO

El aparato está dotado de un sistema de autodiagnóstico que identifica algunas anomalías de funcionamiento.

Los mensajes de error aparecen en el display del aparato.

SI EN LA PANTALLA APARECE...	SI EN LA PANTALLA APARECE...	SI EN LA PANTALLA APARECE...
		
<p>"Low Temperature" (Antihielo) ...¿QUÉ HAY QUE HACER?</p> <p>El aparato dispone de un dispositivo de desescarche que impide la excesiva formación de hielo. El aparato vuelve a funcionar automáticamente tan pronto finaliza el proceso de desescarche.</p>	<p>"Probe Failure" (Sonda estropeada) ...¿QUÉ HAY QUE HACER?</p> <p>Si aparece este mensaje, diríjase al centro de asistencia autorizado más cercano.</p>	<p>"High Level" (Bandeja interna llena) ...¿QUÉ HAY QUE HACER?</p> <p>Vaciar la bandeja interna de seguridad siguiendo las indicaciones del apartado "OPERACIÓN DE FIN DE TEMPORADA". Si HL mensaje aparece con frecuencia in en Acondicionamiento, Deshumidificación o función Calefacción, diríjase al centro de asistencia autorizado más cercano.</p>

CONSEJOS

Siga estas advertencias para obtener el mayor rendimiento del climatizador:

- cierre las puertas del ambiente que debe acondicionar. La única excepción es el caso de instalación mediante un agujero en la pared. En dicho caso se aconseja dejar una rendija en una puerta o ventana para garantizar el adecuado renovación del aire.

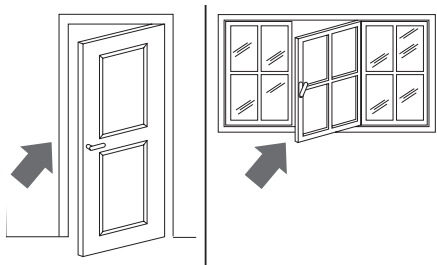

Cierre puertas y ventanas

- No use el aparato en ambientes con un índice elevado de humedad (como lavanderías).
- Proteja la habitación de las exposiciones directa al sol corriendo las cortinas y/o bajando parcialmente las persianas para obtener un funcionamiento sumamente económico.

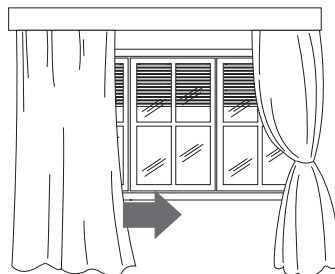

Baje las persianas o corra las cortinas

- No use el aparato en el exterior.
- Asegúrese de que en el ambiente no haya fuentes de calor.
- Verifique que el climatizador esté colocado en un suelo "llano".



No cubra

- No apoye ningún objeto en el climatizador.
- No obstruya las tomas de aire.

LIMPIEZA

Antes de realizar cualquier operación de limpieza o mantenimiento apague el aparato con el botón .

A continuación quite la clavija de la toma de corriente.

LIMPIEZA DEL APARATO

Le aconsejamos limpiar el aparato con un paño apenas humedecido y secarlo con un paño seco. Por motivos de seguridad, no lave el climatizador con agua.

Precauciones

No use nunca gasolina, alcohol o disolventes para la limpieza. No pulverice líquidos insecticidas o productos similares.

LIMPIEZA DEL FILTRO BIO SILVER

Para mantener inalterada la eficiencia de su climatizador, le aconsejamos limpiar el filtro cada semana de funcionamiento.

El filtro está situado a nivel de la rejilla de aspiración y la rejilla es, a su vez, el alojamiento del filtro.

Para la limpieza del filtro será necesario extraer el filtro siguiendo las indicaciones de la figura 9.

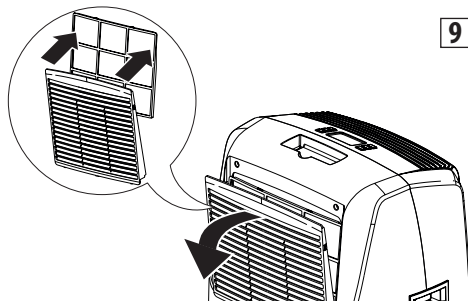

Para quitar el polvo depositado en el filtro, utilice un aspirador. Si está muy sucio, sumérjalo en agua tibia aclarándolo varias veces. Mantenga la temperatura del agua por debajo de los 104°F (40°C).

Después de haberlo lavado, deje que se seque completamente antes de volverlo a colocar en su sitio.

El filtro BioSilver además de retener el polvo y el polen ayuda a reducir el crecimiento de bacterias y moho en el filtro.

CONTROLES DE INICIO DE TEMPORADA

Compruebe que el cable de alimentación y el enchufe están perfectamente íntegros y asegúrese de que la toma de tierra sea eficiente. Respete rigurosamente las normas de instalación.

OPERACIONES DE FINAL DE TEMPORADA

Para vaciar por completo de agua el circuito interno quite el tapón de la salida de vaciado desenroscándolo en sentido antihor-

ario. Quite el tapón interior (figura 10).

Para facilitar esta operación, al comienzo de la temporada, es posible aplicar el tubo de drenaje agua con tapa **B6**.

In order to properly storage the appliance at the end of the season, we suggest you cover it with the supplied end of season dust cover **B8** and you put the accessories in the relevant end of season accessories bag **B9**.

10

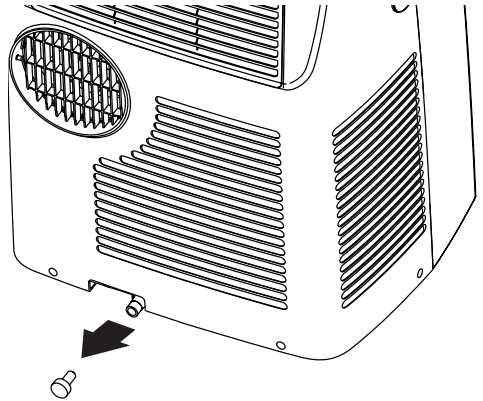

Deje que salga todo el agua residual a un recipiente. Una vez finalizado el vaciado vuelva a poner los tapones cerrándolos bien. Limpie el filtro tal y como se ha indicado anteriormente: el filtro debe estar bien seco antes de volver a colocarlo.

DATOS TÉCNICOS

Tensión de alimentación	Ver placa de características
Potencia max. absorbida en climatización	"
Refrigerante	"
Potencia frigorífica	"

CONDICIÓN LÍMITE DE FUNCIONAMIENTO:

Temperatura en la habitación en climatización	64 ÷ 95°F (18° ÷ 35°C)
-----------------------------------------------	------------------------

El transporte, la carga, la limpieza, la recuperación y la eliminación del refrigerante solo pueden ser efectuados por los centros de asistencia técnica autorizados por la empresa fabricante.

La eliminación del aparato solo puede ser realizada por personal autorizado por la empresa fabricante.

PARA EVITAR QUE EL APARATO SE DAÑE:

NUNCA TRANSPORTE NI VUELQUE EL APARATO NI LO APOYE SOBRE UN LADO. EN TAL CASO, ESPERE AL MENOS 6 HORAS PARA VOLVER A ENCENDERLO (24 HORAS ESTAN ACONSEJADAS). Cuando el aparato estuvo apoyado sobre un lado, el aceite deberá retornar al compresor para garantizar un funcionamiento adecuado. En caso de no dejar el aparato en reposo por ese lapso de tiempo (6-24 horas), éste podría funcionar por un rato y después el compresor se rompería por falta de aceite.

CONEXIONES ELÉCTRICAS

Este producto está equipado con un enchufe con 3 clavijas con descarga a tierra.

Este enchufe debe ser introducido solo en un tomacorriente correctamente instalado, que posea la descarga a tierra según las normas y leyes vigentes. El enchufe que posee el aparato no se debe modificar. Si no se llegara a introducir el enchufe en el tomacorriente, hacer colocar otro de las mismas características por un electricista calificado. Si la instalación eléctrica no respeta las especificaciones indicadas anteriormente o no están seguros que el sistema de descarga a tierra sea eficiente, hagan controlar la instalación eléctrica por un electricista calificado o por vuestro distribuidor de corriente local para así eliminar toda posibilidad de eventuales problemas.

CLAVIJA DE SEGURIDAD

El aparato cuenta con una clavija de seguridad que protege el cable de alimentación.

En caso de corte de la corriente, desconecte el aparato del tomacorriente y asegúrese de que el cable no se haya estropeado.

Si el cable está estropeado, llame al centro de servicio inmediatamente.

Si hay cortes de corriente frecuentes y el cable no resulta dañado, contacte a un electricista calificado.

FUNCIONAMIENTO DE LA CLAVIJA DE SEGURIDAD

Si el dispositivo de seguridad incorporado en la clavija se activa y corta la corriente, compruebe que ni el cable de alimentación ni la clavija estén dañados.

Si el cable no está dañado, para encender de nuevo el aparato oprima el botón RESET.

Para comprobar el funcionamiento correcto de la clavija, oprima

periódicamente el botón TEST y asegúrese de que el aparato se desconecta. De no ser así, póngase en contacto con el centro de servicio.

Para restablecer el funcionamiento, Oprima el botón RESET.

SI ALGO NO FUNCIONA

Compruebe los siguientes puntos antes de llamar al centro de asistencia técnica autorizado que opera en su zona.

PROBLEMAS	CAUSA	REMEDIOS
El climatizador no se enciende	no está enchufado	enchúfelo
	falta la corriente	espere
	ha intervenido el dispositivo de seguridad	llame al centro de asistencia
El climatizador funciona por poco tiempo	El tubo de vaciado de aire presenta un estrangulamiento o tiene pliegues	coloque correctamente el tubo de vaciado de aire limitando al máximo la longitud y las curvas evitando cualquier estrangulamiento
	una obstrucción impide el vaciado del aire al exterior	identifique y elimine los obstáculos que impiden el vaciado de aire al exterior
El climatizador funciona pero no refresca la habitación	ventana, cortinas abiertas	cierre las ventanas y las cortinas teniendo en cuenta los "consejos para un uso correcto" que se han dado anteriormente
	en la habitación hay alguna fuente de calor (horno, secador del pelo, etc.) en funcionamiento	elimine las fuentes de calor
	el tubo de vaciado de aire se ha desenganchado del aparato	fije el tubo de vaciado de aire a su sede, situada en la parte posterior del aparato (fig.1)
	filtr antipolvo obstruido	limpie o sustituya los filtros tal y como hemos descrito previamente
	las características técnicas del aparato no son adecuadas para climatizar la habitación donde está colocado	
Durante el funcionamiento se genera un olor molesto en la habitación	filtro obstruido	limpie o sustituya los filtros tal y como hemos descrito previamente
El climatizador no funciona durante unos 3 minutos desde la nueva puesta en marcha	un dispositivo interno retrasa el encendido durante unos 3 segundos desde la nueva puesta en marcha para proteger el compresor	espere; este intervalo de tiempo desde la nueva puesta en marcha forma parte del normal funcionamiento
En la pantalla del aparato aparece el símbolo  con uno de los siguientes mensajes: HL/PF	el aparato está dotado de un sistema de autodiagnóstico que identifica algunas anomalías de funcionamiento.	consulte el capítulo AUTODIAGNÓSTICO.

De'Longhi es la distribuidora de electrodomésticos de marca Kenwood. Esta garantía cubre todos los electrodomésticos con las marcas De'Longhi o Kenwood.

GARANTÍA LIMITADA

Nosotros garantizamos que cada AIRE ACONDICIONADO de De'Longhi está libre de defectos en materiales y mano de obra. A partir de la fecha de compra, nuestra obligación bajo esta garantía es de proveer dos (2) años gratis de piezas y mano de obra en todo el AIRE ACONDICIONADO, con cuatro (4) años adicionales gratis para cada pieza del sistema sellado que consiste en el compresor, evaporador, condensador y la tubería refrigerante conectada en la fábrica. La mano de obra y todas las otras piezas durante los cuatro (4) años adicionales de garantía, serán pagadas por el dueño. Todos los AIRE ACONDICIONADOS que necesiten ser reparados necesitan ser enviados a un centro de servicio autorizado De'Longhi con los gastos pagados por el dueño y De'Longhi será responsable por los gastos de devolución. Después de los primeros seis (6) años de ser dueño de la unidad, todos los gastos (todas las piezas, mano de obra y envío) serán obligación del dueño. Esta garantía deberá aplicarse solamente si el AIRE ACONDICIONADO ha sido usado de acuerdo con las instrucciones de la fábrica que lo acompañan y en un circuito de Corriente Alterna (AC). Esta garantía toma el lugar de todas las otras garantías y representaciones, expresadas o implícitas, y todas las otras obligaciones o responsabilidades legales por nuestra parte. Nosotros no autorizamos a ninguna otra persona o compañía a que asuma por nosotros cualquier responsabilidad en conexión con la venta o el uso de nuestro AIRE ACONDICIONADO. Esta garantía no deberá aplicarse a ningún AIRE ACONDICIONADO que haya sido reparado o alterado fuera de nuestra fábrica ni deberá aplicarse a ningún AIRE ACONDICIONADO que haya estado sujeto a mal uso, negligencia o accidentes.

Si las reparaciones son necesarias, vea la información de contacto a continuación:

Residentes en los Estados Unidos:

Por favor contactar a nuestra línea telefónica gratuita, **1-800-322-3848**
o vayan a nuestro sitio en Internet www.delonghi.com.

Residentes en Canadá:

Por favor contactar a nuestra línea telefónica gratuita, **1-888-335-6644**
o vayan a nuestro sitio en Internet www.delonghi.com.

Residentes en México:

Por favor contactar a nuestra línea telefónica gratuita, **01-800-711-8805**
o vayan a nuestro sitio en Internet www.delonghi.com.

La garantía explicada anteriormente se ofrece en reemplazo de cualquier otra garantía, sea expresa u ofrecida de cualquier otra manera, y toda garantía implícita del producto estará limitada al período de duración mencionado anteriormente. Esta limitación queda anulada y es reemplazada por otros términos si el usuario decide obtener una garantía prolongada de De'Longhi. En algunos estados/países no se permiten limitaciones del período de garantía implícita, por lo cual las limitaciones mencionadas anteriormente podrían no ser válidas en su caso particular. De'Longhi no autoriza a ninguna otra persona ni compañía a ofrecer ningún tipo de garantía ni responsabilidad con respecto al uso o a los términos de venta de sus artefactos.

Leyes del país

Esta garantía le confiere derechos establecidos por ley, pero usted también podría tener otros derechos que varían de un estado/país a otro.

