

MODEL 6198

**EUROSTEAM®**

**Platinum  
compact**

EN

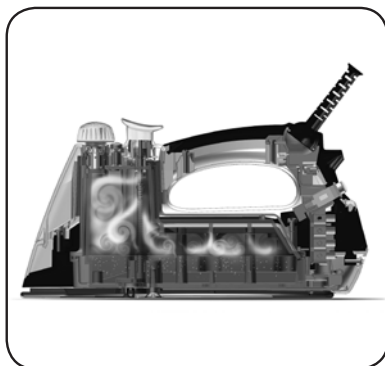

FR

**Instruction Manual**

ES



ITALIAN DESIGN



★ Leaders in Professional Marketing and Demonstrating ★

Eurosteam® is a registered trademark of 974514 AB Ltd.

CANADA: 1-877-387-7770    USA: 1-877-462-5757

[www.redferment.com](http://www.redferment.com)

## IMPORTANT SAFETY INSTRUCTIONS

When using this appliance, basic precautions should always be followed, including the following:

### READ ALL INSTRUCTIONS BEFORE USING THIS APPLIANCE.

1. To reduce the risk of contact with hot water emitting from the steam vents, check appliance before each use by holding and facing it away from body and depress steam button in a safe place.
2. Use appliance only for its intended use.
3. This appliance is intended for household and residential use only. This product is not approved for commercial applications.
4. To protect against a risk of electric shock, do not immerse the appliance in water or other liquids.
5. Remove the main plug from the wall socket before filling the tank with water, before emptying the tank, when you are not using the appliance, if disturbances occur during use, after use as well as during thunderstorms and before cleaning the appliance. Never yank the cord to disconnect from power surge protected bar, instead grasp plug and pull to disconnect.
6. Always disconnect appliance from power surge protected bar when filling with water or emptying when not in use.
7. Do not allow cord to touch hot surfaces. Let iron cool completely before putting away. Loop cord loosely around iron when storing.
8. Do not operate appliance with a damaged cord, or if the appliance has been dropped or damaged.
9. If cord is damaged it must be replaced by manufacturer, its service agent or similarly qualified technician in order to avoid a hazard.
10. To avoid the risk of electric shock, do not disassemble the appliance. Take or ship to a qualified service technician for examination and repair. Incorrect reassembly or repair can cause a risk of fire, electric shock or injury to persons when appliance is used.
11. In the event the iron is not operating properly, disconnect the iron from the electrical outlet and have the iron serviced by qualified service personnel.
12. Not intended for use by children. Close supervision is necessary for any appliance being used near children. Unsupervised use can result in fire or personal injury. Do not leave appliance unattended while plugged in, on an ironing board or while it is still hot.
13. Burns can occur from touching hot metal parts, hot water or steam. Use caution when you turn a steam generator upside down as there may be hot water in the reservoir.
14. Never attempt to unscrew the boiler cap while the appliance is in use. The strong steam pressure could result in burns. Only unscrew the cap when generator is cool or there is no more pressure in the boiler. (No steam when the steam button is pressed)
15. Always use your cap remover to unscrew the safety cap.

16. Always release all steam from boiler by holding down steam button.
17. Before operating this appliance be sure that the boiler screw cap is in place. An incorrectly or missing screw cap could easily allow the steam to emit and lead to scalding.
18. The iron must be used on a stable surface and always put down on a stable, level surface so that it cannot fall down.
19. Put the iron in a vertical position if not on an ironing board holder, or heat resistant mat and wait for the soleplate to cool down completely before cleaning it.
20. Never drop or insert any object into any opening (electrical or otherwise) and do not use if one of the openings is blocked in any way.
21. Do not use outdoors.
22. Do not operate where aerosol (spray) products are being used or where oxygen is being administered.
23. Clean the appliance with only a dry or slightly damp cloth.
24. This appliance is not intended for use by persons (including children) with reduced physical, sensory or mental capabilities or with lack of experience and knowledge unless they have been given supervision or instruction concerning use of appliance by a person responsible for their safety.
25. Children should be supervised to ensure that they do not play with the appliance.
26. Do not direct steam at people, animals, electrical equipment or at clothes while they are being worn.
27. When filling the boiler do not use water with additives, perfumes or chemical substances.
28. Use only approved and supplied parts.
29. Read and follow all important notices in this instruction manual.

## SPECIAL INSTRUCTIONS

**If an extension cord is absolutely necessary, a 15 amperage cord should be used. Cords rated for less amperage may overheat. Care should be taken to arrange the cord so that it cannot be pulled or tripped over unintentionally. To avoid a circuit overload, do not operate another high wattage appliance on the same circuit.**

**SAVE THESE INSTRUCTIONS**



Always plug your Eurosteam® Platinum compact Iron into a power surge protection bar. This will prevent any costly damage that could be done to your Eurosteam® iron when power is restored after a black out or a surge of power enters your home.

# WHAT IS INSIDE...



**IRON**



**SAFETY CAP**



**CAP REMOVER**



**MEASURING CUP**



**O-RINGS**

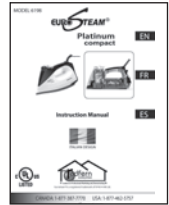

**MANUAL**



**WARRANTY**



**INSTRUCTIONAL  
DVD**

Please read all of the instructions for use and the Important Safety Instructions completely.  
Remove and discard all packing materials.  
Be sure that all items pictured and listed above are included in your box.  
If there is any item missing please contact Redfern Enterprises.

Canada 1.877.387.7770

USA 1.877.462.5757



Water in your boiler? This is normal as each Eurosteam® Platinum compact Iron is factory tested for quality purposes.

Before you use your iron for the very first time you will need to prime the unit to ensure that your Eurosteam® iron is in optimal working order. You will only need to perform this procedure once, prior to its first use.

Fill your measuring cup to just slightly below the max line and, using measuring cup, fill your boiler tank. Screw on your safety cap with your cap remover. Plug unit in, and wait for ready light to turn off. Direct the iron in a safe direction, then hold down the steam button and continue holding the steam button to allow the full tank of steam to run out of iron. When completed let unit cool completely.

Now you are ready to enjoy Eurosteam® ironing.

## 1. Water

The Eurosteam® Iron is designed to use regular tap water. Never use 100% distilled water as this may lead to damage inside the boiler.

### About Softened Water and Well Water

Many types of water contain naturally high levels of sodium, iron, mineral and organic matter. If these collect inside the boiler it can eventually appear as brown stains or can cause your Eurosteam® to spit during use. If you experience this type of problem you should try using inexpensive bottled spring water.

Never use water that has any additives such as starch, perfume or fabric conditioner. The additives can affect the boiler, at high temperatures deposits can form and emit stains and cause blockage of the steam vents.

## 2. Filling internal Water/Boiler Tank

Fill water tank while the Eurosteam® is unplugged and cool. Place your iron on a stable surface in horizontal position. Using measuring cup (170 cc), fill your water/boiler tank. Remove the safety cap of the boiler. Insert the tube of the measuring cup into the hole and fill the boiler. Place safety cap in position and tightened, by turning until it stops and then tighten slightly without applying too much pressure to avoid breaking the O-ring. Plug the unit into a power surge bar. Put the iron in a vertical position, if not on an ironing board iron holder or heat resistant mat and wait for the indicator light to shut off.

If unit is over filled, water may leak and/or spurt from the iron plate holes at the beginning of the ironing session when you first depress the steam button.

At the end of every use be sure to drain the boiler by letting all steam out. Hold down the steam button and wait until steaming has stopped, unplug and wait for unit to cool. Remove safety cap using the provided cap remover and hold upside down to drain any remaining water. Store in a safe place with safety cap off, allowing the boiler to breathe.

### 3. On and Off

To turn on your Eurosteam® iron, place the iron in a vertical position, if not placing on an ironing board iron holder, or heat resistant mat. Always ensure the iron is on a stable surface, and plug into a power surge protection bar. The indicator light will switch on. When the indicator light turns off the Eurosteam® is ready for use. The indicator light will go on and off through out the ironing session, it indicates that the boiler is constantly heating and pressurizing the water for optimal performance and is normal.

During ironing, your Eurosteam can be rest both in horizontal and vertical position. If you rest it in horizontal position, please take care to use an ironing board iron holder or an iron heat resistant mat.

**\*IMPORTANT\***

**NEVER unscrew the safety cap while the Eurosteam® iron is producing steam and the boiler is under pressure. This could lead to burning and or scalding.**

To turn off, carefully grasp plug and remove from power surge protection bar. Allow iron to rest horizontally or vertically only on a stable surface, such as an ironing board iron holder or a heat resistant mat, until completely cool. Remove safety cap and drain remaining water from boiler tank. Store iron in a safe place with safety cap off.

### 4. Filling the Tank while using the Iron

If you need to fill the boiler during an ironing session, remove the plug from the power surge protection bar and fully depress the steam button to let out all residual steam. Slowly unscrew the safety cap, this is made easier with the use of the cap remover. SLOWLY pour a small amount of water into the tank with the measuring cup, 2-3 times, and allow the steam to come out the filling tube, then fill boiler as usual. Screw the safety cap on tightly, insert plug into power surge protection bar and steam will commence in a short time. Do not over fill the tank, its maximum capacity is equal to the MAX level of the measuring cup, 170 cc (just under 1 cup).

**TIP**

**\*For best ironing results use a mesh-type ironing board to allow excess steam to escape.**

**\*Always rest your Eurosteam® iron on stable surface.**

**\*Do not let soleplate contact anything that could scratch or damage the soleplate, such as zippers or metal studs.**

## **5. Cleaning**

**We recommend that the following cleaning instructions be carried out every 2-3 months or if you notice any water drops leaking out of the soleplate of the Eurosteam® iron.**

### **Soleplate**

Before cleaning the iron be sure that the unit is disconnected from the power supply and that the iron is completely cooled down. Do not use abrasives on the soleplate. Deposits and other residues on the soleplate can be removed with a cloth soaked in a vinegar and water solution. Keep the soleplate smooth by avoiding contact with hard or abrasive surfaces.

### **Boiler Tank**

For a quick cleaning... Fill the iron with water, using your measure cup, to just below the max line. Place the safety cap on and tighten till closed, plug the unit into a power surge protection bar and allow the unit to heat up. When the indicator light shuts off, unplug the unit from the power source and let sit for 10 minutes. Shake vigorously in all directions and allow to cool for 10 minutes more. Unscrew safety cap and empty contents into a sink; holding the unit away from you. Use caution as water may still be hot. You should see mineral deposits (small white or grey flakes) which is normal.

For a deep cleaning... Using your measuring cup fill to slightly below max line with 1/2 vinegar and 1/2 water. Be sure that tank is completely empty and fill with vinegar and water solution. Place safety cap on tightly, and plug into a power surge protection bar. Let unit heat up until indicator light goes off. Unplug from power source, let sit for 10 minutes and then shake vigorously. Let cool for another 10 minutes, depress and hold down the steam button until no more steam comes out. Unscrew safety cap and empty tank contents. This may need to be done several times depending on how long since the last cleaning and the type of water used. To complete, rinse tank with clear water until vinegar odour dissipates.

### **Why is my iron leaking water?**

\*Boiler has not been primed, see top of page 5 for instructions

\*Indicator light is on while pushing the steam button, wait for indicator light to go out before ironing

\*The iron may be overfilled, depress steam button a few times to steam out excess water

\*Iron safety cap may not be tight enough

\*The iron is cooling down due to not using the iron immediately after the indicator light shuts off (As a safety feature the Eurosteam® will automatically drop temperature after approximately 1-2 minutes of non-usage, holding the steam button down until the indicator light comes on and wait for the indicator light to shut off and it is once again ready for use immediately).

### **Why do i have to empty my iron after every use?**

You should empty your iron after each use. This will ensure that when you use the iron next, it will not be overfilled and any remaining water inside your iron may calcify inside the iron. This will require you to clean your iron more frequently.

### **What water do i use to fill the iron?**

Please refer to page 5 section 1

### **Why does my iron run out of steam quickly?**

We do suggest to use your steam button only on demand. Two seconds of depressing the button produces four (4) to eight (8) good seconds of steam projections. By pressing this button intermittently (once every 5-10 seconds) this will allow you to get just as much steam as if your continuous/non stop steam is on. Once you have mastered this, you will never go back to any other iron!

### **How do i clean my iron?**

See page 7 section 5

### **Why does the indicator light come on while the iron is in use?**

When the water inside the boiler begins to cool, the indicator light will come on indicating that the iron is heating. Once the water in the boiler reaches the optimal temperature, the indicator light will shut off. It is very normal to see it repeating itself. Especially if you are ironing for more than 10 minutes at a time, just keep ironing.



## Why does my iron lose pressure while steaming?

As you use the steam button, the pressure within the boiler is decreasing. You may notice your iron slightly losing pressure when you are priming the boiler. Or if the indicator light has come on, you may choose to allow your iron to rebuild the pressure until the indicator light goes off.

## Why is my iron heating, but not producing any steam?

\*Ensure that there is water inside the boiler

\*Your iron may need to be cleaned. See page 7 section 5 for cleaning instructions

## Why is steam leaking from the screw cap when I turn my iron on?

\*O-ring may need to be replaced. Remove O-ring from base of safety cap and replace with O-ring provided.

\*The screw cap may not be on tight enough

\*When the iron is left on non continuous steam mode without releasing the steam button regularly after indicator lamp shuts off for prolonged periods of time (10 minutes or longer) the iron's built in safety feature will release the steam through the screw plug. **We encourage quilters and sewers to please press the steam button every 10 minutes or so when not in use, this will ensure the iron to be ready when you are.**

## Why is my handle getting hot?

Your Eurosteam® Platinum compact handle will get fairly warm, however it should never become too hot to hold. Your iron's handle may feel warm due long periods of on with no use, leaving the iron to steam continuously or steam leaking from the safety cap (see above).

If none of the above correct the problem please do not use your iron and contact

## Customer Services

### Canada

Toll Free: 1-877-387-7770  
Calgary Local: 403-735-5130  
Email: [info@redferment.com](mailto:info@redferment.com)  
Web: [www.eurosteam.ca](http://www.eurosteam.ca)

### USA

Toll Free: 1-877-462-5757  
Las Vegas Local: 702-795-3314  
Email: [infous@redferment.com](mailto:infous@redferment.com)  
Web: [www.eurosteam.us](http://www.eurosteam.us)



### Model 6198

#### LIMITED WARRANTY

This product is warranted for 1 year from date of purchase against defects in materials and/or workmanship when utilized for normal household use. During this period any model 6198, upon inspection by Certified Eurosteam® Service Department, is proved defective it will be repaired or replaced at the discretion of the Certified Technician. The unit shall be returned, by the original purchaser, freight prepaid with proof of purchase date and \$19.95 for return shipping/packing charges included. This warranty does not apply to any defect arising from a buyers or users misuse, negligence, failure to follow Eurosteam® instructions, use on current or voltage other than that stamped on the model 6198 or alteration or repair not authorized by Eurosteam®. Repair or disassembly by anyone other than a Certified Eurosteam® Service Technician will void the warranty.

If you believe that your product is defective contact your Eurosteam® Customer Service Department at:

Canada 1.877.387.7770

USA 1.877.462.5757

Obtain a repair authorization number (RA number) and bring in or send prepaid to the Service Center with proof of purchase date and prepaid return shipping of \$19.95. Some states and provinces do not permit the exclusion of incidental or consequential damages, so the above may not apply to you. This warranty gives you specific legal rights and you may also have other rights, which vary from state to state and province to province.

MODÈLE 6198

**EUROSTEAM®**

**Platinum  
compact**

EN

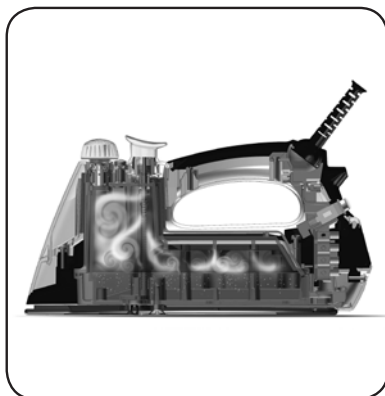

FR

**Manuel d'utilisation**

ES



DESIGN ITALIEN



★ Leaders in Professional Marketing and Demonstrating ★

Eurosteam® is a registered trademark of 974514 AB Ltd.

CANADA: 1-877-387-7770 É.-U.: 1-877-462-5757

[www.redferment.com](http://www.redferment.com)

## CONSIGNES DE SÉCURITÉ IMPORTANTES

Pour l'utilisation de cet appareil électrique, il est recommandé de toujours suivre les précautions de base suivantes:

**LIRE LES INSTRUCTIONS AU COMPLET AVANT D'UTILISER CET APPAREIL ELECTRIQUE.**

1. Afin de réduire le risque de contact avec l'eau chaude projetée par les jets de vapeur, vérifier l'appareil avant chaque utilisation en le tenant face opposée au corps et en appuyant sur le bouton de vapeur, à l'abri dans un endroit sûr.
2. Utiliser cet appareil uniquement pour son usage prévu.
3. Cet appareil est exclusivement prévu pour un usage domestique et résidentiel. Ce produit n'est pas approuvé pour les applications commerciales.
4. Pour éviter les risques de décharges électriques, ne pas immerger cet appareil dans l'eau ou tout autre liquide.
5. Retirer la fiche de la prise murale avant de remplir le réservoir d'eau ou le vider, ou lorsque l'appareil est inutilisé, ou si des problèmes surviennent durant l'utilisation et après l'utilisation, ou encore durant les orages et avant de nettoyer l'appareil. Ne jamais tirer sur le cordon pour le débrancher du bloc multiprise avec protecteur de surtension mais saisir la fiche et la tirer pour le débrancher.
6. Toujours débrancher l'appareil du bloc multiprise avec protecteur de surtension pour le remplir d'eau ou le vider lorsqu'il n'est pas utilisé.
7. Ne jamais laisser le cordon entrer en contact avec les surfaces chaudes. Laisser le fer à repasser refroidir complètement avant de le ranger. Ranger le fer en enroulant son cordon autour, sans serrer.
8. Ne jamais faire fonctionner l'appareil si le cordon est abîmé ou si l'appareil est tombé ou est endommagé.
9. Si le cordon est endommagé, il doit être remplacé par le fabricant, son agent de réparation ou un technicien qualifié afin d'éviter tout danger.
10. Afin d'éviter les risques de décharges électriques, ne pas démonter cet appareil. Apporter l'appareil chez un technicien de réparation qualifié ou lui expédier pour que celui-ci l'examine et le répare. Une mauvaise réparation ou un remontage erroné peuvent être source d'incendie, de décharges électriques ou de lésions corporelles si l'appareil est utilisé.
11. Si le fer ne fonctionne pas correctement, débrancher la prise électrique et le faire réparer par un technicien qualifié.
12. Cet appareil ne doit pas être utilisé par des enfants. La supervision est requise pour tout appareil utilisé à proximité d'enfants. Une utilisation sans supervision peut causer un incendie ou des lésions corporelles. Ne jamais laisser cet appareil sans supervision lorsqu'il est branché, sur une planche à repasser ou lorsqu'il est toujours chaud.
13. Les parties métalliques chaudes, l'eau chaude et la vapeur peuvent causer des brûlures. Faire attention au moment de retourner un générateur de vapeur à l'envers, car il peut y avoir de l'eau chaude dans le réservoir.
14. Ne jamais tenter de dévisser le capuchon de chaudière alors que l'appareil est utilisé. La forte pression de vapeur pourrait causer des brûlures. Dévisser le capuchon uniquement lorsque le générateur est froid ou qu'il n'y a plus de pression dans la chaudière (Aucune vapeur ne sort quand on appuie sur le bouton à vapeur).

15. Toujours utiliser le dévissageur du capuchon pour dévisser ce dernier.
16. Toujours évacuer la vapeur contenue dans la chaudière en appuyant sur le bouton vapeur.
17. Avant de faire fonctionner cet appareil, s'assurer que le capuchon de la chaudière est bien vissé à sa place. Tout capuchon mal vissé ou absent peut laisser échapper la vapeur facilement et provoquer des brûlures.
18. Le fer doit toujours être utilisé à plat et posé sur une surface stable et plate de façon à ce qu'il ne tombe pas.
19. En absence de support sur la planche à repasser ou de tapis repose-fer résistant à la chaleur, disposer le fer à la verticale et attendre que la semelle refroidisse complètement avant de la nettoyer.
20. Ne jamais laisser tomber ni introduire d'objet dans une quelconque ouverture (électrique ou autre) et ne jamais utiliser l'appareil si l'une des ouvertures est obstruée de quelque façon.
21. Ne jamais utiliser à l'extérieur.
22. Ne pas utiliser là où des produits aérosol (vaporisés) sont utilisés et où de l'oxygène est administré.
23. Nettoyer l'appareil avec un chiffon sec ou légèrement humide uniquement.
24. Cet appareil ne doit pas être utilisé par les personnes (incluant les enfants) aux facultés physiques, sensorielles ou mentales réduites ou n'ayant pas l'expérience ou l'expertise nécessaire à moins d'être supervisées ou de se faire expliquer l'utilisation de cet appareil par la personne responsable de leur sécurité.
25. Les enfants doivent être supervisés afin de s'assurer qu'ils ne jouent pas avec cet appareil.
26. Ne jamais diriger la vapeur vers les personnes, les animaux, l'équipement électrique ou les vêtements alors qu'ils sont portés.
27. Au moment de remplir la chaudière, ne jamais utiliser d'eau contenant des additifs, des parfums ou des substances chimiques.
28. N'utiliser que les pièces approuvées et fournies.
29. Lire et suivre tous les avis importants dans ce manuel d'utilisation.

## INSTRUCTIONS SPÉCIFIQUES

**Lorsqu'un cordon prolongateur est absolument nécessaire, utiliser un cordon prolongateur de 15 ampères. Les cordons dont l'intensité nominale est inférieure peuvent surchauffer. Veiller à placer le cordon de manière à ce qu'il ne puisse pas être tiré ou faire trébucher quelqu'un. Pour éviter de surcharger le circuit, ne pas utiliser d'appareil à haute intensité sur le même circuit.**

**CONSERVER CES INSTRUCTIONS**

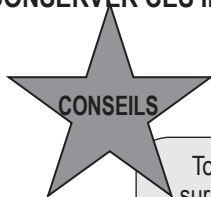

Toujours brancher votre fer à repasser Platinum compact Eurosteam<sup>MD</sup> sur un bloc multiprise avec protecteur de surtension. Cela préviendra des dommages coûteux à votre fer à repasser Eurosteam<sup>MD</sup> lorsque le courant est rétabli après une coupure ou lorsqu'une saute de puissance se produit.

# CONTENU...



**FER À REPASSER**



**CAPUCHON DE SÉCURITÉ**



**DÉVISSSEUR DE CAPUCHON**



**TASSE À MESURER**



**JOINTS TORIQUES**



**MANUEL**



**GARANTIE**



**MODE D'EMPLOI  
SUR DVD**

Lire le mode d'emploi et les consignes de sécurité importantes au complet. Retirer et jeter tous les matériaux d'emballage.

S'assurer qu'aucun des articles illustrés et indiqués ci-dessus ne manque dans la boîte. S'il manque un article, contacter Redfern Enterprises.

Canada 1.877.387.7770

USA 1.877.462.5757



Il y a de l'eau dans votre chaudière? Cela est normal car chaque fer à repasser Platinum compact Eurosteam<sup>MD</sup> est vérifié en usine pour en garantir la qualité.

Avant de l'utiliser pour la toute première fois, vous devez amorcer votre fer à repasser en y ajoutant de l'eau afin de vous assurer qu'il est en bon état de fonctionnement. Vous n'aurez à effectuer cette procédure qu'une seule fois, juste avant sa toute première utilisation.

Remplissez votre tasse à mesurer tout juste au-dessous de la ligne maximum et remplissez le réservoir de votre chaudière. Visser le capuchon de sécurité avec le dévisseur. Branchez le fer à repasser, mettez-le en marche et attendez que le voyant « prêt » s'allume. Tourner le fer à repasser dans une direction sûre puis presser le bouton de la vapeur et rester sur cette position jusqu'à ce que toute la vapeur contenue dans le réservoir soit ressortie. Une fois ce processus terminé, laissez l'appareil refroidir complètement. Vous êtes maintenant prête à utiliser votre fer à repasser Eurosteam<sup>MD</sup>.

## 1. L'eau

Le fer à repasser Eurosteam<sup>MD</sup> a été conçu pour utiliser de l'eau du robinet normale. N'utilisez jamais d'eau distillée à 100 % car cela peut endommager l'intérieur de la chaudière.

Au sujet de l'eau adoucie et de l'eau de puits.

Plusieurs types d'eau contiennent des niveaux naturellement élevés de sodium, de fer, de minéraux et de matière organique. Lorsque ceux-ci s'accumulent à l'intérieur de la chaudière, ils peuvent apparaître sous forme de taches brunes ou faire « cracher » votre Eurosteam<sup>MD</sup> pendant son utilisation. Si vous constatez ce type de problème, vous devriez essayer d'utiliser de l'eau de source embouteillée bon marché.

N'utilisez jamais de l'eau contenant des additifs tels que de l'amidon, du parfum et de l'assouplissant. Ces additifs peuvent affecter la chaudière et, à haute température, peuvent former des dépôts, produire des taches et obstruer le passage de la vapeur.

## 2. Remplir le réservoir de la chaudière

Remplissez le réservoir pendant que l'Eurosteam<sup>MD</sup> est débranché et froid. Placer votre fer sur une surface stable, en position horizontale. À l'aide de la tasse à mesurer (max 170 cc), remplissez le réservoir d'eau et de la chaudière. Retirer le capuchon de sécurité de la chaudière. Introduire le tuyau du doseur dans le trou et remplir la chaudière. Vissez le capuchon de sécurité en place jusqu'à ce qu'il arrête, puis serrez doucement dans trop appliquer de pression pour éviter que le joint torique se rompe. Brancher l'appareil à une multiprise avec limiteur de surtension. Disposer le fer à la verticale, ou sur le support de la planche à repasser, ou sur un tapis repose-fer résistant à la chaleur, puis attendre que le voyant lumineux s'éteigne. Si l'appareil est trop rempli, il se peut qu'au début du repassage l'eau fuie et/ou gicle à travers les trous de la semelle lorsqu'on appuie sur le bouton à vapeur.

Après chaque utilisation, veillez à vider la chaudière en laissant s'échapper toute la vapeur. Appuyer sur le bouton de la vapeur et attendre que la sortie de vapeur s'arrête; débrancher et attendre le refroidissement de l'appareil. Enlever le bouchon de sécurité à l'aide du dévisseur fourni et renverser le fer pour évacuer toute l'eau restante à l'intérieur. Rangez le fer à repasser dans un endroit sûr sans que le capuchon de sécurité soit vissé, afin de permettre à la chaudière de respirer.

### 3. Marche et Arrêt

Pour mettre l'Eurosteam® en marche, placer le fer en position verticale au cas où il n'y aurait pas de support sur la planche à repasser ni de tapis repose-fer résistant à la chaleur. Toujours s'assurer que le fer est disposé sur une surface stable et que la prise est branchée à une multiprise avec une protection contre les surtensions.

Le voyant lumineux s'allume. L'Eurosteam<sup>MD</sup> est prêt à être utilisé lorsque le voyant lumineux s'éteint. Le voyant lumineux s'allumera et s'éteindra tout au long de la séance de repassage, ce qui indique que la chaudière est constamment en train de chauffer et de pressuriser l'eau pour une performance optimale et cela est parfaitement normal. Durant le repassage, l'Eurosteam<sup>MD</sup> peut être utilisé en position horizontale ou verticale. Si on laisse le fer sur une position horizontale, veiller à utiliser le repose-fer de la planche à repasser ou d'un tapis résistant à la chaleur.

#### \*IMPORTANT\*

**Ne JAMAIS dévisser le capuchon de sécurité lorsque le fer à repasser Eurosteam<sup>MD</sup> dégage de la vapeur et que la chaudière est sous pression. Vous pourriez vous brûler ou vous ébouillanter.**

Pour arrêter le fer à repasser, saisissez la fiche avec soin et retirez-la du bloc multiprise avec protecteur de surtension. Ne laisser le fer en position horizontale ou verticale que si la surface est stable, comme celle d'un repose-fer pour planche à repasser ou d'un tapis résistant à la chaleur, dans l'attente qu'il ait complètement refroidi. Retirer le capuchon de sécurité et purger toute l'eau restante dans le réservoir de la chaudière. Ranger le fer à repasser dans un endroit sûr sans que le capuchon de sécurité soit vissé.

### 4. Remplir le réservoir pendant que vous utilisez le fer à repasser

Si vous devez remplir la chaudière pendant une séance de repassage, retirez la fiche du bloc multiprise avec protecteur de surtension et enfoncez complètement le bouton de vapeur pour permettre à toute la vapeur résiduelle de s'échapper. Dévissez lentement le capuchon de sécurité (le dévisseur de capuchon rouge vous facilitera la tâche). Versez une petite quantité d'eau LENTEMENT dans le réservoir, à l'aide du doseur, 2 ou 3 fois, et laissez la vapeur sortir du tube de remplissage, puis remplissez la chaudière comme vous le faites normalement. Vissez fermement le capuchon de sécurité, insérez la fiche dans le bloc multiprise avec protecteur de surtension et la vapeur se reproduira dans un bref délai. Ne pas remplir le réservoir au-delà de sa capacité, sachant que sa capacité maximale est égale à celle de la tasse à mesurer, qui correspond à la ligne maximale de 170 cc (tout juste en deçà d'une tasse).

**Nous recommandons que les instructions de nettoyage suivantes soient effectuées tous les 2 à 3 mois ou lorsque vous remarquez des gouttes d'eau qui sortent de la semelle de l'Eurosteam.**

#### CONSEILS

\*Pour de meilleurs résultats de repassage, utiliser une planche à repasser en toile pour permettre à la vapeur excédentaire de s'échapper.

\*Toujours laisser le fer Eurosteam<sup>MD</sup> sur une surface stable.

\*Ne jamais laisser la semelle entrer en contact avec un objet qui pourrait l'égratigner ou l'endommager, tels que les fermetures à glissière et les boutons en métal.



## 5. Nettoyage

**Il est conseillé d'exécuter le nettoyage tous les 2-3 mois, selon la procédure décrite dans la notice, ou si on remarque que des gouttes d'eau passent à travers la semelle du fer Eurosteam®**

### **Semelle**

Avant de nettoyer le fer à repasser, assurez-vous que l'appareil est débranché de la prise d'alimentation et que le fer à repasser a refroidi. N'utilisez pas d'abrasifs sur la semelle. Les dépôts et autres résidus sur la semelle peuvent être éliminés avec un chiffon trempé dans une solution de vinaigre et d'eau. Gardez la surface de la semelle lisse en évitant les contacts avec les surfaces dures et les abrasifs.

### **Réservoir de la chaudière**

Pour un nettoyage rapide ... Remplir le fer à l'aide de la mesurette en versant de l'eau jusqu'en dessus de la ligne du niveau maximum. Mettre le bouchon de sécurité en place et le visser jusqu'à ce qu'il soit bloqué. Brancher l'appareil à une multiprise avec limiteur de surtension et laisser le fer chauffer. Une fois que le voyant lumineux s'éteint, débrancher l'appareil de la source d'alimentation et laisser reposer 10 minutes. Secouer vigoureusement le fer dans toutes les directions et le laisser refroidir 10 minutes encore. Dévisser le bouchon de sécurité et vider le contenu dans l'évier ; tenir l'appareil à distance de soi. Prendre les précautions nécessaires car l'eau pourrait être brûlante. Des dépôts de calcaire (petites écailles blanches ou grises) peuvent se former, ce qui est normal.

Pour un nettoyage en profondeur... Pour mélanger cette solution, remplir la tasse à mesurer tout juste sous la ligne maximum avec une quantité égale de vinaigre blanc et d'eau. Assurez-vous que le réservoir est complètement vide, puis le remplir avec la solution composée de vinaigre et d'eau. Visser le capuchon de sécurité fermement et puis branchez-le au bloc multiprise avec protecteur de surtension. Laisser l'appareil chauffer jusqu'à ce que le voyant lumineux s'éteigne. Ensuite, débrancher la prise de la source d'alimentation, laisser reposer 10 minutes et le secouer avec vigueur. Laissez-le refroidir encore 10 minutes, enfoncer le bouton de vapeur et maintenez-le enfoncé jusqu'à ce que plus aucune vapeur ne sorte de l'appareil. Dévisser le capuchon de sécurité et vider le contenu du réservoir. Vous pourriez devoir faire cela plusieurs fois en fonction du temps écoulé depuis le nettoyage précédent et du type d'eau utilisée. Pour terminer, rincer le réservoir avec de l'eau claire jusqu'à ce que l'odeur de vinaigre se dissipe.

### **Pourquoi mon fer à repasser fuit-il?**

\*La chaudière n'a pas été amorcée ; reportez-vous aux instructions au haut de la page 5

\*Le voyant lumineux est allumé pendant que le bouton de vapeur est enfoncé ; attendre que le voyant lumineux s'éteigne avant de repasser

\*Il se peut que le fer à repasser soit rempli à surcapacité ; enfoncer le bouton de vapeur à quelques reprises pour laisser l'eau excédentaire s'échapper sous forme de vapeur

\*Le capuchon de sécurité pourrait ne pas être suffisamment serré

\*Le fer à repasser a commencé à refroidir parce qu'il n'a pas été utilisé immédiatement après l'extinction du voyant lumineux (en guise de caractéristique de sécurité, la température de l'Eurosteam<sup>MD</sup> se mettra automatiquement à baisser après 1 à 2 minutes d'inutilisation ; enfoncez le bouton de vapeur jusqu'à ce que le voyant lumineux se rallume puis attendre qu'il s'éteigne, ce qui signifie que le fer à repasser est de nouveau prêt à être utilisé)

### **Pourquoi dois-je vider mon fer à repasser après chaque utilisation?**

Vous devez vider votre fer à repasser après chaque utilisation. Cela évitera de le remplir à surcapacité la prochaine fois qu'il sera utilisé, et parce que toute eau demeurant à l'intérieur de votre fer à repasser, des dépôts de calcaire peuvent se former. Vous devrez alors nettoyer votre fer à repasser plus fréquemment.

### **Quelle eau dois-je utiliser pour remplir le fer à repasser?**

Reportez-vous à la section 1 de la page 5

### **Pourquoi mon fer à repasser vient-il à manquer de vapeur rapidement?**

Nous vous conseillons d'utiliser le bouton de vapeur uniquement lorsque cela est nécessaire. Deux secondes de pression sur le bouton génèrent quatre (4) ou huit (8) bonnes secondes de jets de vapeur. Si on appuie sur ce bouton par intermittence (toutes les 5-10 secondes) on aura juste la quantité de vapeur correspondante à un jet continu. Une fois que vous maîtriserez le fer plus rien ne vous en fera changer!

### **Comment dois-je nettoyer mon fer à repasser?**

Reportez-vous à la section 5 de la page 7

### **Pourquoi l'indicateur lumineux s'allume-t-il lorsque le fer à repasser est en marche?**

Une fois que l'eau dans la chaudière atteint la température optimale, le voyant lumineux s'éteindra. Il est tout à fait normal de voir ce processus se répéter. Cela se produit notamment lorsque la séance de repassage dure plus de 10 minutes. Continuer à repasser sans problème.

## Pourquoi mon fer à repasser perd-il de la pression lors de l'application de vapeur?

Lorsqu'on utilise le bouton vapeur, la pression à l'intérieur de la chaudière diminue. Vous pourriez remarquer que le fer à repasser perd un peu de pression lorsque vous amorcez la chaudière. Si le voyant lumineux orange s'est allumé, vous pourriez choisir de laisser la pression du fer à repasser augmenter jusqu'à ce que le voyant lumineux sur la poignée s'éteigne.

## Pourquoi mon fer à repasser chauffe-t-il, mais ne produit pas de vapeur?

\*Vérifiez qu'il y a de l'eau dans la chaudière.

\*Votre fer à repasser pourrait devoir être nettoyé. Reportez-vous à la section 5 de la page 7 pour les instructions de nettoyage

## Pourquoi de la vapeur s'échappe-t-elle du bouchon vissé lorsque je mets le fer à repasser en marche?

\*Le joint torique pourrait devoir être remplacé. Retirez le joint torique de la base du capuchon de sécurité et remplacez-le par le joint torique fourni.

\*Le capuchon de sécurité pourrait ne pas avoir été vissé suffisamment

\*Lorsque le fer à repasser est laissé en mode vapeur non continu, sans débit de vapeur régulier, après l'extinction du voyant lumineux pendant un temps prolongées (10 minutes ou plus), la caractéristique de sécurité intégrée du fer à repasser dégagera de la vapeur par le bouchon fileté. **Nous recommandons d'appuyer sur le bouton de vapeur toutes les 10 minutes environ lorsque le fer à repasser n'est pas utilisé, afin qu'il soit prêt quand vous l'êtes.**

## Pourquoi ma poignée devient-elle chaude?

La poignée de votre Platinum compact Eurosteam<sup>MD</sup> deviendra passablement chaude, mais jamais au point de ne plus pouvoir la tenir. La poignée peut sembler chaude parce que le fer à repasser a été laissé en marche pendant une longue période de temps sans être utilisé, ce qui cause un dégagement continu de vapeur ou une fuite de vapeur par le capuchon de sécurité (voir plus haut).

Si aucune des solutions proposées ci-dessus ne résout votre problème veuillez ne plus utiliser votre appareil et prenez contact avec le

### Service Clients

#### Canada

Toll Free: 1-877-387-7770  
Calgary Local: 403-735-5130  
Email: [info@redferment.com](mailto:info@redferment.com)  
Web: [www.eurosteam.ca](http://www.eurosteam.ca)

#### USA

Toll Free: 1-877-462-5757  
Las Vegas Local: 702-795-3314  
Email: [infous@redferment.com](mailto:infous@redferment.com)  
Web: [www.eurosteam.us](http://www.eurosteam.us)



### Modèle 6198

### GARANTIE LIMITÉE

Ce produit est garanti pour un an à compter de la date d'achat contre tout défaut de matériaux et de main-d'œuvre pour un usage domestique normal. Au cours de cette période, tout modèle 6198 qui est déterminé être défectueux par un service de réparations agréé Eurosteam<sup>MD</sup>, sera réparé ou remplacé à la discrétion du technicien agréé. L'appareil doit être retourné, par l'acheteur original, franco de port et avec la preuve de la date d'achat et 19,95 \$ pour les frais d'expédition et d'emballage. Cette garantie ne s'applique pas aux défauts découlant d'une utilisation inappropriée, négligence, non conformité aux instructions d'Eurosteam<sup>MD</sup>, utilisation sur un courant ou une tension autre que ce qui est estampillé sur le modèle 6198 ou d'une modification ou réparation non autorisée par Eurosteam<sup>MD</sup>, de la part de l'acheteur ou d'un utilisateur. La réparation ou le démontage par toute personne autre qu'un réparateur Eurosteam<sup>MD</sup> agréé annulera la garantie.

Si vous constatez que votre produit est défectueux, communiquez avec votre service à la clientèle Eurosteam<sup>MD</sup> au :  
Canada : 1.877.387.7770  
E.-U. : 1.877.462.5757

Obtenez un numéro d'autorisation de réparation (numéro AR) et apportez le fer à repasser ou expédiez-le franco de port au centre de réparations avec la preuve de la date d'achat et 19,95 \$. Certaines provinces et certains États ne permettent pas l'exclusion de dommages accessoires ou indirects, donc ce qui précède pourrait ne pas s'appliquer à vous. La présente garantie limitée vous confère certains droits, mais il se peut que vous ayez d'autres droits pouvant varier d'une province à une autre et d'un État à un autre.

MODEL 6198

**EUROSTEAM®**

**Platinum  
compact**

EN

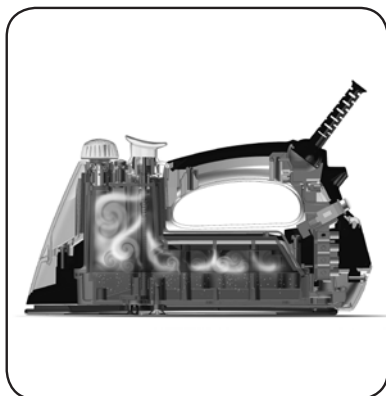

FR

**Manual de instrucciones**

ES



ITALIAN DESIGN



★ Leaders in Professional Marketing and Demonstrating ★

Eurosteam® is a registered trademark of 974514 AB Ltd.

CANADA: 1-877-387-7770 USA: 1-877-462-5757

[www.redferment.com](http://www.redferment.com)

## INSTRUCCIONES IMPORTANTES DE SEGURIDAD

Al usar este aparato, deben seguirse siempre algunas precauciones básicas, incluyendo las siguientes:

**LEA TODAS LAS INSTRUCCIONES ANTES DE USAR ESTE APARATO.**

1. Para disminuir el riesgo de contacto con el agua caliente que despiden los orificios de salida de vapor, inspeccione la plancha antes de cada uso; sosténgala, asegurándose de no dirigirla hacia el cuerpo, y presione el botón del vapor en un lugar seguro.
2. Utilice la plancha únicamente para el fin para el cual se diseñó.
3. Esta plancha está destinada exclusivamente para el uso doméstico y residencial. Este no es un producto apto para usos comerciales.
4. Para protegerse del riesgo de un choque eléctrico, no sumerja la plancha en agua ni en ningún otro líquido.
5. Desconecte el aparato antes de llenar el depósito de agua o de vaciarlo, si aparecen averías o problemas durante el uso, después del uso, durante las tormentas y antes de limpiar el aparato. Nunca tire del cable para desconectarlo del enchufe múltiple protegido contra sobrecargas, sino sujete la clavija y tire de ella para desconectar.
6. Al llenar el depósito de agua o vaciarlo cuando no se utilice la plancha, desenchúfela siempre del enchufe múltiple protegido contra sobrecargas.
7. No permita que el cable entre en contacto con superficies calientes. Deje que la plancha se enfríe por completo antes de guardarla. Enrolle de manera floja el cable alrededor de la plancha al guardarla.
8. No utilice la plancha cuando el cable está dañado, o si esta se ha caído o presenta algún daño.
9. Si el cable está dañado, deberá ser reparado por el fabricante, agente autorizado de servicio o algún técnico calificado similarmente a fin de evitar riesgos.
10. Para evitar el riesgo de un choque eléctrico, no desarme la plancha. Llévela o envíela a un técnico calificado para que la examine o repare. Armar o reparar la plancha de manera incorrecta puede causar un peligro de incendio, choque eléctrico o lesión para personas al utilizar el aparato.
11. Si la plancha no funciona correctamente, desconecte la plancha de la toma de corriente y llévela a un centro de servicio cualificado.
12. Ningún niño deberá utilizar esta plancha. Es necesaria la estrecha vigilancia de cualquier electrodoméstico que se utilice cerca de niños. El uso no supervisado puede llevar a incendio o lesión personal. No deje la plancha desatendida mientras que está enchufada, encima de una tabla de planchar o cuando está aún caliente.
13. Pueden ocurrir quemaduras al tocar piezas calientes de metal, agua caliente o vapor. Sea precavido al voltear un generador de vapor ya que puede haber agua caliente en el depósito.
14. Nunca intente desenroscar el tapón de la caldera cuando la plancha está en funcionamiento. La fuerte presión del vapor podría causar quemaduras. Desenrosque el tapón únicamente cuando la caldera está fría o no hay más presión en ella (No sale vapor cuando se aprieta el botón del vapor).
15. Utilice siempre la pieza de remoción del tapón para desenroscar el tapón de seguridad.
16. Vacíe siempre todo el vapor de la caldera manteniendo presionado el botón del vapor.

17. Antes de hacer funcionar la plancha, asegúrese de que el tapón de la caldera está puesto en su lugar. Un tapón con rosca incorrecto o faltante puede dejar que el vapor salga fácilmente y provoque escaldaduras.
18. La plancha se debe utilizar sobre una superficie estable y hay que colocarla siempre en una superficie plana y estable para que no se pueda caer.
19. Ponga la plancha en posición vertical si no tiene un soporte específico para la suela o una base resistente al calor y espere hasta que se enfríe completamente antes de limpiarla.
20. Nunca introduzca ni deje caer objeto alguno en ninguno de los orificios (eléctrico o cualquier otro) y no utilice la plancha si alguno de los orificios está bloqueado de alguna manera.
21. No utilice la plancha a la intemperie.
22. No haga funcionar la plancha donde se utilizan productos en aerosol (rocío) o donde se administra oxígeno.
23. Limpie la plancha exclusivamente con un trapo seco o ligeramente húmedo.
24. Esta plancha no está destinada para ser utilizada por personas (incluidos niños) cuyas capacidades físicas, sensoriales o mentales están reducidas, o que carezcan de experiencia y conocimientos a menos que tengan la supervisión o hayan sido instruidas en lo que respecta a la utilización de este aparato por una persona responsable de su seguridad.
25. Se deberá vigilar a los niños para garantizar que no jueguen con este aparato.
26. No dirija el vapor de forma directa hacia las personas, animales, equipos eléctricos o ropa que lleve puesta alguna persona.
27. Al llenar la caldera, no use agua que tenga aditivos, perfumes o sustancias químicas.
28. Utilice únicamente las piezas aprobadas y suministradas.
29. Lea y siga cada una de las indicaciones importantes en este manual de instrucciones

## INSTRUCCIONES ESPECIALES

**Si un cable de extensión es absolutamente necesario, deberá utilizarse un cable de 15 amperes. Los cables designados para menor amperaje pueden sobrecalentarse. Se debe tener cuidado para evitar que se estire o provoque tropiezos de manera no deliberada. Para evitar una sobrecarga del circuito, no conecte otro aparato de consumo elevado en el mismo circuito.**

**GUARDAR SIEMPRE ESTAS INSTRUCCIONES.**



Siempre conecte la Plancha Eurosteam® Platinum compact a un enchufe múltiple protegido contra sobrecargas. Esto evitará cualquier daño costoso que pudiera ocurrir a su plancha Eurosteam® cuando la alimentación sea restablecida luego de un apagón o una subida de tensión en su hogar.

# LO QUE HAY DENTRO.....



**PLANCHA**



**TAPÓN DE SEGURIDAD**



**SACATAPÓN**



**VASO MEDIDOR**



**JUNTAS TÓRICAS**

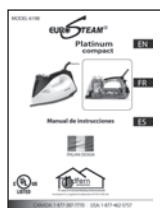

**MANUAL**



**GARANTÍA**



**DVD DE INSTRUCCIONES**

Lea por favor todas las instrucciones de uso y las Instrucciones Importantes de Seguridad en su totalidad. Quite y deseche todo el material de embalaje.

Cerciórese de que están incluidos en la caja todos los elementos enumerados que aparecen en la imagen de arriba. Si hay alguna pieza que falte, por favor póngase en contacto con Redfern Enterprises.

Canadá 1.877.387.7770 EUA 1.877.462.5757





¿Hay agua en la caldera de su plancha? Esto es normal ya que la Plancha Eurosteam® Platinum compact se somete a pruebas en la fábrica para propósitos de calidad.

Antes de usar por primera vez su plancha, necesitará preparar el aparato a fin de garantizar que su plancha Eurosteam® está en condiciones óptimas de funcionamiento.

Este procedimiento es necesario sólo una vez, antes del primer uso.

Llene el vaso medidor apenas por debajo de la línea de llenado máximo y llene el depósito de la caldera. Enrosque el tapón de seguridad con la pieza de remoción en dotación. Enchufe el aparato, enciéndalo y espere a que se apague la luz testigo. Mantenga pulsado el botón del vapor y deje salir todo el vapor hasta que se vacíe la caldera. Una vez completado este paso, deje enfriar por completo el aparato. Ya puede empezar a planchar con la Eurosteam®.

## 1. Agua

La plancha Eurosteam® ha sido diseñada para utilizar agua del grifo. Nunca utilice agua 100% destilada ya que puede ocasionar daños al interior de la caldera.

### **Acerca de agua ablandada y agua de pozo.**

Muchos tipos de agua contienen de forma natural niveles altos de sodio, hierro, materia mineral y orgánica. Si estos se acumulan en el interior de la caldera, con el tiempo pueden aparecer como manchas marrones o pueden ocasionar que su Eurosteam® gotee durante el planchado. Si se presenta este tipo de problema usted deberá tratar de usar agua de manantial embotellada de bajo costo.

Nunca use agua que tenga algún tipo de aditivo como almidones, fragancias o suavizante para ropa. Los aditivos pueden afectar la caldera, a altas temperaturas los sedimentos pueden formar y despedir manchas y causar bloqueos en las ventilas de salida del vapor.

## 2. Llenado del depósito de agua interno

Llene el depósito del agua cuando su Eurosteam® está desenchufada y fría. Coloque la plancha en una superficie plana en posición horizontal. Con la ayuda del vaso medidor (170cc), llene el depósito de agua/caldera. Quite el tapón de seguridad de la caldera. Introduzca el tubo del medidor en el orificio y llene la caldera. Coloque el tapón de seguridad en la posición adecuada y enrósquelo girando hasta que se detenga y luego presione levemente sin ejercer demasiada presión, a fin de evitar romper la junta tórica. Conecte el aparato a un enchufe múltiple protegido contra sobrecargas. Ponga la plancha en posición vertical, o sobre una base resistente al calor y espere hasta que la luz testigo se apague.

Si se llena demasiado el aparato, el agua se puede salir y/o gotear por los orificios de la suela al comienzo del planchado al apretar por primera vez el botón del vapor.

Al final de cada uso, asegúrese de vaciar el agua de la caldera dejando salir todo el vapor. Mantenga presionado el botón del vapor hasta que el vapor deja de salir, desconecte el cable y espere a que el aparato se enfríe. Retire el tapón de seguridad utilizando la pieza de remoción en dotación y vuelque la plancha para vaciarla del agua que queda. Guarde la plancha en un lugar seguro sin el tapón de seguridad puesto para permitir que la caldera se airee.

### 3. Encendido y Apagado

Para encender su plancha Eurosteam®, coloque la plancha en posición vertical, o sobre un soporte para plancha, o sobre una base resistente al calor. Asegúrese siempre de que la plancha esté sobre una superficie estable, y conéctela a un enchufe múltiple protegido contra sobrecargas. La luz testigo se encenderá. Cuando se apague la luz testigo, la Eurosteam® está lista para usarse. La luz se iluminará de forma intermitente durante el planchado, lo que es normal ya que indica que la caldera se está calentando constantemente y que está manteniendo la presión del agua para un desempeño óptimo.

Durante el planchado, se puede dejar la Eurosteam apoyada tanto en posición horizontal como en posición vertical. Si la apoya en posición horizontal utilice por favor un soporte para plancha o una base resistente al calor.

**\*IMPORTANTE\***

**NUNCA desenrosque el tapón de seguridad mientras la plancha Eurosteam® está produciendo vapor y haya presión en la caldera. Eso puede llevar a quemadura o ustiones.**

Para apagar el aparato, coja con cuidado el enchufe y sáquelo del enchufe múltiple protegido contra sobrecargas. Deje la plancha en posición horizontal o vertical sólo sobre una superficie estable, como el soporte de una tabla de planchado o una base resistente al calor, hasta que se enfríe completamente. Quite el tapón de seguridad y vacíe el agua que queda en el depósito de la caldera. Guarde la plancha en un lugar seguro sin el tapón de seguridad puesto.

### 4. Llenado del depósito mientras se utiliza la plancha

Si usted necesita llenar la caldera durante el planchado, desenchufe la clavija del enchufe múltiple protegido contra sobrecargas y presione el botón del vapor para dejar salir todo el vapor restante. Desenrosque lentamente el tapón de seguridad, lo que se logra con mayor facilidad con la ayuda de la pieza de remoción del tapón roja. Vierta LENTAMENTE un poco de agua en el depósito con el vaso medidor, 2 o 3 veces, y permita que salga el vapor del tubo de llenado, luego llene la caldera de manera normal. Enrosque y presione el tapón de seguridad, conecte la clavija al enchufe múltiple protegido contra sobrecargas, en poco tiempo el vapor empezará a salir. No llene el depósito en exceso, su capacidad máxima es igual a la línea de llenado máximo del vaso medidor, 170cc (poco menos de 1 vaso).

**Recomendamos llevar a cabo las siguientes instrucciones de limpieza cada 2 o 3 meses, o si usted nota que se produce un goteo en la suela de la plancha Eurosteam®.**

CONSEJO

\*Para mejores resultados en el planchado, utilice una tabla de planchar tipo malla a fin de permitir que el exceso de vapor se disperse.

\*Deje siempre su plancha Eurosteam® sobre una superficie estable.

\*No permita que la suela de la plancha entre en contacto con algo que pueda rayar o dañar su revestimiento, por ejemplo cierres o remaches de metal.

## 5. Limpieza

**Se aconseja seguir las siguientes instrucciones de limpieza cada 2-3 meses o si usted ve que el agua gotea por la suela de su plancha Eurosteam®**

### Suela

Antes de limpiar la plancha, asegúrese de que la unidad está desconectada de la red eléctrica y que la plancha se ha enfriado por completo. No utilice productos abrasivos para limpiar la suela. La acumulación de cualquier tipo de residuos en la suela puede eliminarse con un paño remojado en una solución de agua y vinagre. Mantenga la suela intacta evitando el contacto con superficies ásperas o abrasivas.

### Depósito de caldera

Para una limpieza rápida... Llene la plancha con agua, utilizando el vaso medidor, hasta justo por debajo de la línea "max". Coloque el tapón de seguridad y enrósquelo completamente, conecte el aparato a un enchufe múltiple protegido contra sobrecargas y espere hasta que la plancha se caliente. Cuando la luz testigo se apaga, desconecte el aparato de la toma de corriente y déjelo reposar durante 10 minutos. Agite vigorosamente en todas las direcciones y vuelva a dejarlo enfriarse otros 10 minutos. Desenrosque el tapón de seguridad y vacíe el contenido en un lavabo, manteniendo el aparato lejos de usted. Tenga cuidado porque el agua puede estar todavía caliente. Usted debería ver depósitos minerales (pequeños granos blancos o grises), lo cual es normal.

Para una limpieza completa... Con la ayuda del vaso medidor, llene hasta poco menos de la línea máxima con 1/2 cantidad de vinagre y 1/2 cantidad de agua. Asegúrese que el depósito está completamente vacío y llene con la solución de agua y vinagre. Coloque y presione el tapón de seguridad y conecte al enchufe múltiple protegido contra sobrecargas. Deje calentar el aparato hasta que la luz testigo se apague. Desconéctelo de la red eléctrica, déjelo reposar durante 10 minutos y luego sacúdalo con fuerza. Deje que se enfríe 10 minutos más, presione y mantenga presionado el botón del vapor hasta que éste deje de salir. Desenrosque el tapón de seguridad y vacíe el contenido del depósito. Puede ser necesario repetir este paso varias veces dependiendo de la fecha en que se haya realizado la última limpieza y del tipo de agua utilizado. Para terminar, enjuague el depósito con agua limpia hasta que se disipe el olor a vinagre.

### **¿Por qué gotea mi plancha?**

\*La caldera no ha sido preparada, vea la parte superior de la página 5 para las instrucciones correspondientes.

\*La luz se enciende al apretar el botón del vapor. Espere a que el indicador de luz se apague antes de planchar

\*La plancha puede estar demasiado llena, presione el botón del vapor unas veces para dejar salir el exceso de agua en forma de vapor

\*El tapón de seguridad de la plancha quizá no esté bien apretado

\* La plancha se enfría debido a que no se utiliza inmediatamente después de que la luz testigo se apaga (Como función de seguridad, la Eurosteam® baja automáticamente la temperatura aproximadamente al cabo de 1 o 2 minutos sin que se use; mantenga presionado el botón del vapor hasta que la luz testigo se ilumine y espere a que la luz se apague: la plancha estará lista para un uso inmediato)

### **¿Por qué debo vaciar mi plancha después de cada uso?**

La plancha deberá vaciarse después de cada uso. Esto garantizará que la vez siguiente que se utiliza la plancha esta no se llene en exceso y que cualquier agua restante en el interior de la plancha no se calcifique; lo cual requeriría una limpieza más frecuente de la plancha.

### **¿Cuál agua debo utilizar para llenar la plancha?**

Por favor consulte la sección 1 de la página 5

### **¿Por qué se agota rápidamente el vapor en mi plancha?**

Le aconsejamos que utilice el botón del vapor sólo cuando sea necesario. Apretar el botón durante dos segundos produce de cuatro (4) a ocho (8) segundos de vapor. Apretando este botón de forma intermitente (una vez cada 5 o 10 segundos) usted obtendrá la misma cantidad de vapor que si estuviera activada la modalidad de vapor continuo/ininterrumpido. Una vez que domine esto ¡nunca volverá a usar alguna otra plancha!

### **¿Cómo puedo limpiar mi plancha?**

Vea la sección 5 de la página 7

### **¿Por qué se enciende la luz testigo cuando se usa la plancha?**

Cuando el agua dentro de la caldera comienza a enfriarse, se encenderá la luz testigo indicando que la plancha está calentándose. Una vez que el agua en la caldera alcance la temperatura óptima, la luz testigo se apagará. Es normal ver que esto sucede repetidamente, en particular si usted plancha durante más de 10 minutos en una sola ocasión. Simplemente siga planchando.

## ¿Por qué pierde temperatura mi plancha al despedir vapor?

A medida que usted utiliza el botón del vapor, la presión dentro de la caldera disminuye. Usted notará que su plancha pierde presión al preparar la caldera. O si la luz testigo se ha encendido, tal vez usted prefiera permitir que la plancha se enfríe para recuperar la presión hasta que se apague la luz testigo en el asa.

## ¿Por qué mi plancha se calienta pero no produce vapor?

\*Asegúrese de que la caldera tiene agua

\*Su plancha tal vez necesite limpieza. Vea la sección 5 de la página 7 para las instrucciones de limpieza

## ¿Por qué sale vapor del tapón enroscado cuando enciendo mi plancha?

\*Puede que haya que sustituir la junta tórica. Quite la junta tórica de la base del tapón de seguridad y reemplácela con la junta tórica proporcionada.

\*Puede que el tapón no esté bien enroscado

\*Cuando se deja la plancha en la modalidad de vapor no continuo sin soltar el botón de vapor de manera regular por periodos prolongados (10 minutos o más) después de que la luz del indicador se ha apagado, la función de seguridad integrada de la plancha libera el vapor a través del tapón de rosca. **Alentamos a los acolchadores y costureros a presionar el botón del vapor cada 10 minutos aproximadamente, cuando no se utilice, para garantizar que la plancha esté lista al mismo tiempo que Ustedes.**

## ¿Por qué se calienta el asa de mi plancha?

El asa de su plancha Eurosteam® Platinum compact se pondrá un poco tibia, aunque nunca deberá calentarse tanto que impida asirla. El asa de su plancha puede estar tibia porque ha estado encendida prolongadamente por largos periodos sin usarla, o por dejar la plancha en vapor continuo o con el vapor que sale por el tapón de seguridad (ver arriba).

Si ninguna de las soluciones precedentes resuelve el problema, por favor no utilice la plancha y contacte el

### Servicio de Asistencia

#### Canada

Toll Free: 1-877-387-7770  
Calgary Local: 403-735-5130  
Email: [info@redferment.com](mailto:info@redferment.com)  
Web: [www.eurosteam.ca](http://www.eurosteam.ca)

#### USA

Toll Free: 1-877-462-5757  
Las Vegas Local: 702-795-3314  
Email: [infous@redferment.com](mailto:infous@redferment.com)  
Web: [www.eurosteam.us](http://www.eurosteam.us)



### Modelo 6198

#### GARANTÍA LIMITADA

Este producto tiene una garantía de 1 año, a partir de la fecha de compra, contra defectos en los materiales y/o mano de obra cuando el producto se utilice de forma normal, y en tareas domésticas. Durante dicho periodo, cualquier modelo 6198, de conformidad con una inspección por parte del Departamento de Servicio Certificado por Eurosteam®, que demuestre ser un producto defectuoso, será reparado o reemplazado a la discreción del Técnico Certificado. Esta unidad deberá ser enviada, por el comprador original, con gastos de traslado prepagados y comprobante de la fecha de compra junto con \$19.95 para los gastos de envío/embalaje de la devolución incluidos. La presente garantía no cubre defecto alguno que pudiera surgir a causa del mal uso, negligencia, incumplimiento de las instrucciones de Eurosteam® por parte de los compradores o usuarios, el uso de una corriente o voltaje eléctricos diferentes a los estampados en el modelo 6198 o reparación alguna no autorizada por Eurosteam®. Cualquier reparación o desmontaje de este aparato por alguna persona que no sea un Técnico de Servicio Certificado por Eurosteam® anulará la garantía.

Si usted cree que su producto presenta algún defecto, póngase en contacto con el Departamento de Servicio al Cliente de Eurosteam® al:

1.877.387.7770 en Canadá o al 1.877.462.5757 en EE.UU.

Obtenga un número de autorización de reparación (RA number) y llévelo o envíelo con gastos de traslado prepagados y comprobante de la fecha de compra junto con \$19.95 para gastos de envío/embalaje de la devolución. Algunos estados y provincias no permiten la exclusión de daños incidentales o consecuenciales, por lo que lo anterior puede no ser aplicable en su caso. Esta garantía le otorga derechos legales específicos así como otros derechos, los cuales varían de estado a estado y de provincia a provincia.

cod. 2085103200 rev. 0 - 10/06/2015