

La luz zonal de diodo (LED) no enciende

- Cerciórese de que el botón con./desc. de la luz del área del LED esté en la posición de trabajo.
- Compruebe que la unidad tiene una carga completa. Recargue la unidad en caso de necesidad.

El compresor portátil no inflará

- Asegúrese de que el botón de encendido del compresor se ha presionado para activar el compresor.
- Compruebe que la unidad tiene una carga completa. Recargue la unidad en caso de necesidad.
- Asegúrese de que la boquilla SureFit™ se adjunta de forma segura cuando se intenta inflar el neumático; o el adaptador de la boquilla esté bien adjunta en todas las demás artículos inflables.
- El compresor puede sobrecalentarse. Presione el botón con./desc. del compresor para apagar el compresor. Vuelva a encenderlo después de que se haya enfriado, en aproximadamente 30 minutos.

ACCESORIOS

Accesorios recomendados para uso con esta unidad puede ser disponibles a través del fabricante. Si necesita ayuda con respecto a los accesorios, por favor póngase en contacto con el fabricante al (877) 571-2391.

ADVERTENCIA: El uso de cualquier accesorio no recomendado para el uso con esta unidad podría ser peligroso.

INFORMACIÓN DE SERVICIO

Si usted necesita asesoramiento técnico, reparación, o partes genuinas del fabricante, póngase en contacto con el fabricante al (877) 571-2391.

UN AÑO DE GARANTÍA LIMITADA

El fabricante garantiza este producto contra defectos de materiales y mano de obra durante un período de UN (1) AÑO a partir de la fecha de compra del producto por el comprador usuario final ("Período de Garantía"). Si hay un defecto y una reclamación válida se recibe dentro del período de garantía, el producto defectuoso puede ser reemplazado o reparado en el las siguientes maneras: (1) Devuelva el producto al fabricante para reparación o reemplazo, a opción del fabricante. La prueba de compra puede ser requerida por el fabricante. (2) Devuelva el producto a la tienda donde el producto fue comprado para un intercambio (siempre y cuando se trate de un minorista participante). Devoluciones al minorista deben hacerse dentro del plazo de póliza de devoluciones del minorista para intercambios solamente (por lo general 30 a 90 días después de la fecha de compra). La prueba de compra puede ser requerida por el minorista. Por favor consulte la póliza de devoluciones del minorista sobre devoluciones que están fuera del plazo establecido para intercambios.

Esta garantía no se aplica a los accesorios, bombillos, fusibles y baterías; defectos a consecuencias de desgaste normal; accidentes; daños y perjuicios sufridos durante el envío y manejo, alteraciones, reparaciones o uso no autorizado, negligencia, abuso, y si no se siguen instrucciones para el cuidado y mantenimiento del producto.

Esta garantía le otorga al comprador usuario final, derechos legales específicos y usted puede tener otros derechos que varían de estado a estado o de provincia a provincia. Este producto no está diseñado para uso comercial.

Por favor completar la tarjeta de registro del producto dentro de un plazo de 30 días a partir de la fecha de compra y remitir a: Baccus Global LLC, 595 S. Federal Highway, Suite 210, Boca Raton, FL 33432. **Baccus Global LLC, número de teléfono gratuito: (877) 571 2391.**

ESPECIFICACIONES

| | |
|--|--|
| Amperios de impulso: | 12VCC, 500A instante |
| Tipo de batería: | De plomo sin necesidad de mantenimiento, sellada, CC de 12 voltios, 17aH |
| Presión máxima del aparato para compresor: | 120 PSI |
| Luz zonal: | 2 LED blancos |
| Puerto del USB: | 5VCC, 1000mA |
| Entrada de CC: | 12VCC, 500mA |
| Enchufe accesorio de la CC: | 12VCC, 5A |
| Tomacorriente de la CA: | 120VCA, 60Hz, 500W continuo |

Importados por Baccus Global LLC, 595 S. Federal Highway, Suite 210, Boca Raton, FL 33432 (877) 571-2391
RD040714

STANLEY

FATMAX

PPRH5DS

PROFESSIONAL DIGITAL POWER STATION INSTRUCTION MANUAL

FUENTE DE ENERGÍA DIGITAL PROFESIONAL MANUAL DE INSTRUCCIÓN



English page 3
Español pagina 14

**SAVE THIS INSTRUCTION MANUAL FOR FUTURE REFERENCE.
CONSERVE ESTE MANUAL PARA FUTURAS CONSULTAS.**

© 2014 Baccus Global LLC
Boca Raton, FL 33432
(877) 571-2391



FEATURES CARACTERÍSTICAS

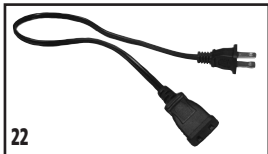
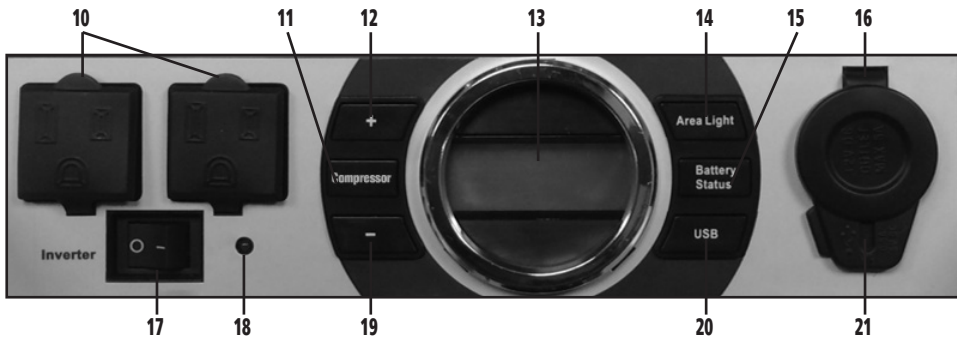
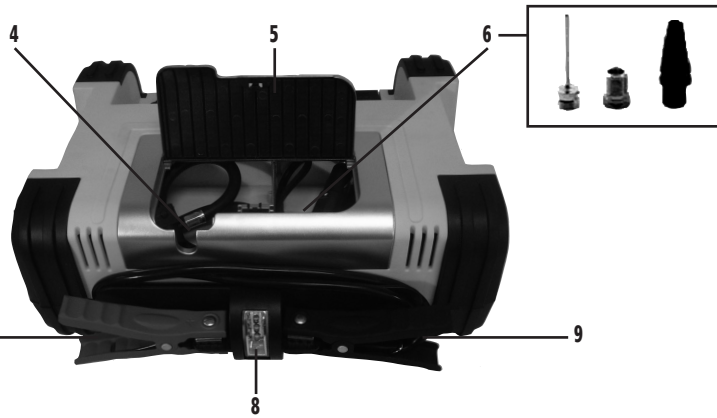
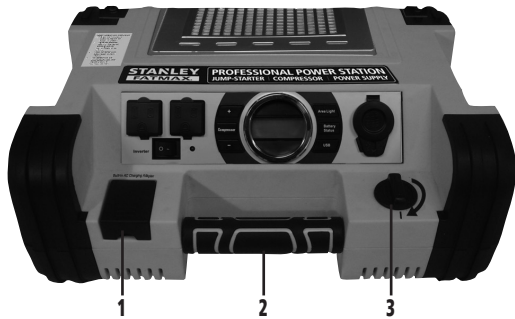

FEATURES

1. Built-in 120 volt AC charger (under protective cover)
2. Rubber grip handle
3. Jump-starter power switch
4. Air hose and SureFit™ nozzle
5. Storage compartment cover
6. Nozzle adapters
7. Positive (+) red clamp
8. LED area light
9. Negative (-) black clamp
10. Dual 120 volt AC outlets (under protective covers)
11. Compressor on/off button
12. Compressor pressure control button (+)
13. LCD screen
14. Area light on/off button
15. Internal battery power level button
16. 12 volt DC accessory outlet (under protective cover)
17. Inverter power switch
18. Inverter power indicator
19. Compressor pressure control button (-)
20. USB power on/off button
21. USB charging port (under protective cover)
22. AC extension cord
23. 12 Volt DC charging adapter

CARACTERÍSTICAS

1. Cargador de CA de 120 voltios incorporado (bajo cubierta protectora)
2. Manija de goma
3. Interruptor del puente auxiliar de arranque
4. Manguera de aire e boquilla de aire SureFit™
5. Cubierta del compartimiento del almacenaje
6. Adaptadores de boquilla
7. Pinza roja del positivo (+)
8. Luz del área del LED
9. Pinza negra del negativo (-)
10. Se doblan los enchufes de la CA de 120 voltios (bajo cubiertas protectoras)
11. Botón con./desc. (on/off) del compresor
12. Botón de control de presión del compresor (+)
13. Pantalla del LCD
14. Botón con./desc. (on/off) de la luz zonal
15. Botón del nivel de energía de batería interna
16. Tomacorriente para accesorios de 12 V de CC (bajo cubierta protectora)
17. Indicador de energía del inversor
18. Indicador de energía del inversor
19. Botón de control de presión del compresor (-)
20. Botón de alimentación USB
21. Puerto de carga del USB (bajo cubierta protectora)
22. Cable de extensión CA
23. Adaptador de carga de 12 voltios CC

This device complies with part 15 of the FCC rules. Operation is subject to the following two conditions: (1) this device may not cause harmful interference, and (2) this device must accept any interference received, including interference that may cause undesired operation.

This equipment has been tested and found to comply with the limits for a Class B digital device, pursuant to part 15 of the FCC Rules. These limits are designed to provide reasonable protection against harmful interference in a residential installation. This equipment generates, uses and can radiate radio frequency energy and, if not installed and used in accordance with the instructions, may cause harmful interference to radio communications. However, there is no guarantee that interference will not occur in a particular installation. If equipment does cause harmful interference to radio or television reception, which can be determined by turning the equipment off and on, the user is encouraged to try to correct the interference by one or more of the following measures:

- Reorient or relocate the receiving antenna.
- Increase the separation between equipment and receiver.
- Connect the equipment into an outlet on a circuit different from that to which the receiver is connected.
- Consult the dealer or an experienced radio/TV technician for help.

Changes or modifications not approved by the party responsible for compliance could void user's authority to operate the equipment.

SAFETY GUIDELINES / DEFINITIONS

⚠ DANGER: Indicates an imminently hazardous situation which, if not avoided, will result in death or serious injury.

⚠ WARNING: Indicates a potentially hazardous situation which, if not avoided, could result in death or serious injury.

⚠ CAUTION: Indicates a potentially hazardous situation which, if not avoided, may result in minor or moderate injury.

CAUTION: Used without the safety alert symbol indicates potentially hazardous situation which, if not avoided, may result in property damage.

RISK OF UNSAFE OPERATION. When using tools or equipment, basic safety precautions should always be followed to reduce the risk of personal injury. Improper operation, maintenance or modification of tools or equipment could result in serious injury and property damage. There are certain applications for which tools and equipment are designed. Manufacturer strongly recommends that this product NOT be modified and/or used for any application other than for which it was designed. Read and understand all warnings and operating instructions before using any tool or equipment.

IMPORTANT SAFETY INSTRUCTIONS

READ ALL INSTRUCTIONS

⚠ WARNING: Read all instructions before operating power station. Failure to follow all instructions listed below may result in electric shock, fire and/or serious injury.

GENERAL SAFETY WARNINGS AND INSTRUCTIONS

⚠ WARNING: This product or its power cord contains lead, a chemical known to the State of California to cause cancer and birth defect or other reproductive harm. Wash hands after handling.

• **This unit was designed for household use only.**

⚠ WARNING: RISK OF FIRE, ELECTRIC SHOCK, BURST HAZARD, OR INJURY TO PERSONS OR PROPERTY

- **Avoid dangerous environments.** Don't use appliances in damp or wet locations. Don't use appliances in the rain.
- **Keep children away.** All visitors should be kept at a distance from work area.
- **Dress properly.** Do not wear loose clothing or jewelry. They can be caught in moving parts. Rubber gloves and substantial, non-skid footwear are recommended when working outdoors. Wear protective hair covering to contain long hair.
- **Store idle appliance indoors.** When not in use, appliances should be stored indoors in dry, and high or locked-up place – out of reach of children.
- **Don't abuse cord.** Never carry appliance by cord or yank it to disconnect from receptacle. Keep cord from heat, oil, and sharp edges.
- **Disconnect appliances.** Disconnect the appliance from the power supply when not in use, before servicing, and when changing accessories.
- **Ground Fault Circuit Interrupter (GFCI) protection** should be provided on the circuits or outlets to be used. Receptacles are available having built in GFCI protection and may be used for this measure of safety.
- **Use of accessories and attachments.** The use of any accessory or attachment not recommended for use with this appliance could be hazardous. Refer to the accessory section of this manual for further details.
- **Stay alert.** Use common sense. Do not operate this equipment when you are tired or impaired.
- **Check for damaged parts.** Any part that is damaged should be replaced by the manufacturer before further use. Do not use tool if switch does not turn it on and off. Contact the manufacturer at (877) 571-2391 for more information.

- **Do not operate this appliance near flammable liquids or in gaseous or explosive atmospheres.** Motors in these tools normally spark, and the sparks might ignite fumes.
- **Never submerge this unit in water;** do not expose it to rain, snow or use when wet.
- **To reduce risk of electric shock,** disconnect the unit from any power source before attempting maintenance or cleaning. Turning off controls without disconnecting will not reduce this risk.
- **This equipment employs parts (switches, relays, etc.) that produce arcs or sparks.** Therefore, if used in a garage or enclosed area, the unit **MUST** be placed not less than 18 inches above the floor.
- **Do not use this unit to operate appliances that need more than 5 amps to operate from the 12 volt DC accessory outlet.**
- **Do not insert foreign objects into the USB port, the 12 volt DC accessory outlet or the 120 volt AC outlet.**

SPECIFIC SAFETY INSTRUCTIONS FOR CHARGING THIS UNIT

- **IMPORTANT:** This unit is delivered in a partially charged state. Fully charge unit with a household extension cord (not supplied) for a full 40 hours before using for the first time. You cannot overcharge the unit using the AC charging method.
- To recharge this unit, use only the supplied AC charging adapter.
- All ON/OFF switches should be in the OFF position when the unit is charging or not in use. Make sure all switches are in the OFF position before connection to a power source or load.

EXTENSION CORDS:

⚠ WARNING: Use of improper extension cord could result in a risk of fire and electric shock. When using an extension cord, make sure that the pins of the extension cord are the same number, size and shape as those in the charger; and be sure to use one heavy enough to carry the current your product will draw. An undersized cord will cause a drop in line voltage resulting in loss of power and overheating. The following table shows the correct size to use depending on cord length and nameplate ampere rating. If in doubt, use the next heavier gauge. The smaller the gauge number, the heavier the cord.

| Volts | MINIMUM GAGE FOR CORD SETS | | | | |
|---------------|------------------------------|---------------------------|------------------------|-------------------------|-------------------------|
| | Total Length of Cord in Feet | | | | |
| 120V | 0-25 (0-7.6m) | 26-50 (7.6-15.2m) | 51-100 (15.2-30.4m) | 101-150 (30.4-45.7m) | |
| | 240V | 0-50 (0-15.2m) | 51-100 (15.2-30.4m) | 101-200 (30.4-60.9m) | 201-300 (60.9-91.4m) |
| Ampere Rating | | Extension Cord Length | | | |
| More Than | Not more Than | 0'-25' | 26'-50' | 51'-100' | 101'-150' |
| | | American Wire Gauge (AWG) | | | |
| 0 - | 6 | 18 | 16 | 16 | 14 |
| 6 - | 10 | 18 | 16 | 14 | 12 |
| 10 - | 12 | 16 | 16 | 14 | 12 |
| 12 - | 16 | 14 | 12 | Not Recommended | |

When an extension cord is used, make sure that:

- a) the pins of extension cord are the same number, size and shape as those in the charger,
- b) the extension cord is properly wired and in good electrical condition,
- c) the wire size is large enough for the AC rating of the charger.

⚠ CAUTION: TO REDUCE THE RISK OF INJURY OR PROPERTY DAMAGE: Pull the extension cord by the plug rather than the cord when disconnecting from the built-in 120 volt AC charger or the AC outlet.

⚠ CAUTION: TO REDUCE THE RISK OF PROPERTY DAMAGE WHEN CHARGING USING THE 12 VOLT DC METHOD:

- Recharge using this method only when necessary. Frequent use the 12 Volt DC charging method may shorten battery life.
- **DO NOT EXCEED 6 HOURS CHARGING TIME USING THIS METHOD.**

SPECIFIC SAFETY INSTRUCTIONS FOR INVERTERS

- Do not use this inverter with medical devices. It is not tested for medical applications.
- If there is any sign that your appliance is functioning differently from when it is connected to a standard AC wall receptacle, unplug it and seek advice from your appliance manufacturer before continuing use with this inverter.

SPECIFIC SAFETY INSTRUCTIONS FOR COMPRESSORS

CAUTION: TO REDUCE THE RISK OF INJURY OR PROPERTY DAMAGE: Never leave the compressor unattended while in use.

WARNING: BURST HAZARD: BURSTING ARTICLES CAN CAUSE SERIOUS INJURY.

- Carefully follow instructions on articles to be inflated.
- Never exceed the recommended pressure listed in instructions on articles to be inflated. If no pressure is given, contact article manufacturer before inflating.
- Monitor the pressure at all times on the pressure gage.
- Never leave the compressor unattended while in use.

CAUTION: TO REDUCE THE RISK OF PROPERTY DAMAGE:

Do not operate compressor continuously for longer than approximately 10 minutes, depending on ambient temperatures, as it may overheat.

SPECIFIC SAFETY INSTRUCTIONS FOR JUMP STARTERS

WARNING: BURST HAZARD

Do not use the unit for charging dry-cell batteries that are commonly used with home appliances. These batteries may burst and cause injury to persons and damage property. Use the unit for charging/boosting a lead-acid battery only. It is not intended to supply power to a low-voltage electrical system other than in a starter-motor application.

- Use of an attachment not supplied, recommended or sold by manufacturer specifically for use with this unit may result in a risk of electrical shock and injury to persons.

WARNING: RISK OF EXPLOSIVE GASES

- Working in the vicinity of a lead acid battery is dangerous. Batteries generate explosive gases during normal battery operation. For this reason, it is of the utmost importance that each time before using the jump-starter you read this manual and follow instructions exactly.
- To reduce the risk of battery explosion, follow these instructions and those published by the battery manufacturer and manufacturer of any equipment you intend to use in the vicinity of the battery. Review cautionary markings on these products and on the engine.

CAUTION: TO REDUCE THE RISK OF INJURY OR PROPERTY DAMAGE:

- NEVER ATTEMPT TO JUMP-START OR CHARGE A FROZEN BATTERY.
- Vehicles that have on-board computerized systems may be damaged if vehicle battery is jump-started. Before jump-starting, read the vehicle's owner's manual to confirm that external-starting assistance is suitable.
- When working with lead acid batteries, always make sure immediate assistance is available in case of accident or emergency.
- Always have protective eyewear when using this product: contact with battery acid may cause blindness and/or severe burns. Be aware of first aid procedures in case of accidental contact with battery acid.
- Have plenty of fresh water and soap nearby in case battery acid contacts skin.
- Never smoke or allow a spark or flame in vicinity of vehicle battery, engine or power station.
- Stay clear of fan blades, belts, pulleys, and other parts that can cause injury to persons.
- Remove personal metal items such as rings, bracelets, necklaces and watches when working with a lead acid battery. A lead acid battery can produce a short circuit current high enough to weld a ring, or similar metal object, to skin, causing a severe burn.
- Do not wear vinyl clothing when jump-starting a vehicle when jump-starting a vehicle. Friction can cause dangerous static-electrical sparks.
- Jump-start procedures should only be performed in a safe, dry, well-ventilated area.
- Always store battery clamps when not in use. Never touch battery clamps together. This can cause dangerous sparks, power arcing and/or explosion.
- When using this unit close to the vehicle's battery and engine, stand the unit on a flat, stable surface, and be sure to keep all clamps, cords, clothing and body parts away from moving vehicle parts.
- Never allow red and black clamps to touch each other or another common metal conductor — this could cause damage to the unit and/or create a sparking/explosion hazard.
 - a) For negative-grounded systems, connect the positive (red) clamp to the positive ungrounded battery post and the negative (black) clamp to the vehicle chassis or engine block away from the battery. Do not connect the clamp to the carburetor, fuel lines or sheet-metal body parts. Connect to a heavy gage metal part of the frame or engine block.
 - b) For positive-grounded systems, connect the negative (black) clamp to the negative ungrounded battery post and the positive (red) clamp to the vehicle chassis or engine block away from the battery. Do not connect the clamp to the carburetor, fuel lines or sheet-metal body parts. Connect to a heavy gage metal part of the frame or engine block.
- If the connections to the battery's positive and negative terminals are incorrect, the reverse polarity indicator will light and the unit will sound a continuous alarm until the clamps are disconnected. Disconnect clamps and reconnect to battery with correct polarity.
- Always disconnect the negative (black) jumper cable first, followed by the positive (red) jumper cable, except for positive grounded systems.

- Do not expose battery to fire or intense heat since it may explode. Before disposing of the battery, protect exposed terminals with heavy-duty electrical tape to prevent shorting (shorting can result in injury or fire).
- Place this unit as far away from the battery as cables permit.
- Never allow battery acid to come in contact with this unit.
- Do not operate this unit in a closed area or restrict ventilation in any way.
- This system is designed to be used only on vehicles with a 12 volt DC battery system. Do not connect to a 6 volt or 24 volt battery system.
- This system is not designed to be used as a replacement for a vehicular battery. Do not attempt to operate a vehicle that does not have a battery installed.
- Excessive engine cranking can damage a vehicle's starter motor. If the engine fails to start after the recommended number of attempts, discontinue jump-start procedures and look for other problems that may need to be corrected.
- Do not use this jump starter on a watercraft. It is not qualified for marine applications.
- Although this unit contains a non-spillable battery, it is recommended that unit be kept upright during storage, use and recharging. To avoid possible damage that may shorten the unit's working life, protect it from direct sunlight, direct heat and/or moisture.

FIRST AID

- **Skin:** If battery acid comes in contact with skin, rinse immediately with water, then wash thoroughly with soap and water. If redness, pain, or irritation occurs, seek immediate medical attention.
- **Eyes:** If battery acid comes in contact with eyes, flush eyes immediately, for a minimum of 15 minutes and seek immediate medical attention.
- **LCD liquid crystal display:** If liquid crystal comes in contact with your skin: Wash area off completely with plenty of water. Remove contaminated clothing. If liquid crystal gets into your eye: Flush the affected eye with clean water and then seek medical attention. If liquid crystal is swallowed: Flush your mouth thoroughly with water. Drink large quantities of water and induce vomiting. Then seek medical attention.

SAVE THESE INSTRUCTIONS

INTRODUCTION

Congratulations on purchasing your new **Stanley® FatMax® Professional Digital Power Station**. Read this **Instruction Manual** and follow the instructions carefully before using this unit.

CHARGING/RECHARGING

Lead-acid batteries require routine maintenance to ensure a full charge and long battery life. All batteries lose energy from self-discharge over time and more rapidly at higher temperatures. Therefore, batteries need periodic charging to replace energy lost through self-discharge. When the unit is not in frequent use, manufacturer recommends the battery be recharged at least every 30 days.

IMPORTANT: If you attempt to use the unit when the unit's battery charge level is too low, the unit will automatically shut down. Recharge the unit with all other functions turned off as soon as possible.

WARNING: Never attempt to use the AC and DC charging methods at the same time.

Notes: This unit is delivered in a partially charged state – you must fully charge it before using it for the first time. Initial AC charge should be for 40 hours. Recharging battery after each use will prolong battery life; frequent heavy discharges between recharges and/or overcharging will reduce battery life. Make sure all other unit functions are turned off during recharging, as this can slow the recharging process.

CAUTION: RISK OF PROPERTY DAMAGE: Failure to keep the battery charged will cause permanent damage and result in poor jump starting performance.

Charging/Recharging Using the 120 Volt AC Charger and a Standard Household Extension Cord (not included)

1. Lift the cover built-in 120 volt AC charger located on the lower left front of the unit (refer to the Features section to locate). Connect an extension cord to the unit. Plug the other end of the cord into a standard 120-volt AC wall outlet. When the unit is properly connected to an AC power source, the LCD screen will display the following (the screen will be backlit):

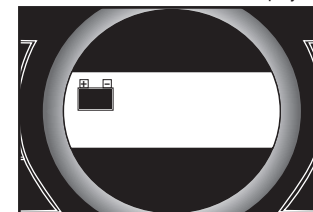

The bars on the battery icon represent the capacity level of the unit's internal battery. After 5 seconds, the backlight will shut off and the LCD screen will display the following to indicate that the unit is charging:

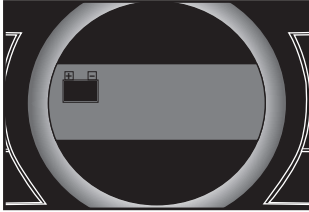

- The bars on the battery icon will change from empty to solid (bottom to top) repeatedly to indicate the unit is charging.
- Charge for approximately 40 hours. The unit is fully charged when the battery icon shows 4 solid bars.
 - When charging is complete, unplug the 120 volt AC charger from the AC outlet, then disconnect the barrel connector from the 12 volt DC charging port. Store the charger in a dry, safe place.

12 Volt DC Charging Method

The DC recharging method will NOT recharge the unit as effectively as recharging from 120 volt AC. The 12 volt DC recharging procedure is recommended only when it is necessary, since frequent use of the 12 volt DC recharging procedure may shorten the battery system's life.

Charging the unit from an external 12 volt DC power source requires the use of the 12 Volt DC adapter. This adapter has a male DC connector at each end.

- Insert the large grooved tip of the 12 Volt DC Charging Adapter into the vehicle's 12 volt DC accessory outlet.
- Insert the small silver colored tip into the 12 volt DC accessory outlet on the front panel of the unit.
- Charge the unit until the battery icon shows full when the battery power level button is pressed (with the adapter unplugged from the unit). DO NOT CHARGE MORE THAN 6 HOURS MAXIMUM USING THIS METHOD.
- When charging is complete, remove the charging cord and store in a safe place.

Notes: Some vehicles require that the ignition be switched to the accessory outlet position in order to power the accessory outlet. Do not leave the unit unattended when charging using this method.

JUMP-STARTER

This unit is equipped with a jump starter on/off button that allows energy to flow only when proper connections are made to battery and frame. Take the following steps, observing all cautions and warnings in the "Important Safety Instructions" section at the front of this manual.

- Turn off vehicle ignition and all accessories (radio, A/C, lights, connected cell phone chargers, etc.). Place vehicle in "park" and set the emergency brake.
- Make sure the jump-starter power switch is in the off position.
- Remove jumper clamps from clamp tabs. Connect the red clamp first, then the black clamp.
- Procedure for jump-starting a NEGATIVE GROUNDED SYSTEM (negative battery terminal is connected to chassis) (MOST COMMON)**
 - Connect positive (+) red clamp to vehicle battery's positive terminal.
 - Connect negative (-) black clamp to chassis or a solid, non-moving, metal vehicle component or body part. Never clamp directly to negative battery terminal or moving part. Refer to the automobile owner's manual.

5. Procedure for jump-starting POSITIVE GROUND SYSTEMS

Note: In the rare event that the vehicle to be started has a Positive Grounded System (positive battery terminal is connected to chassis), replace steps 4a and 4b above with steps 5a and 5b, then proceed to step 6.

- Connect negative (-) black clamp to vehicle battery's negative terminal.
 - Connect positive (+) red clamp to vehicle chassis or a solid, non-moving, metal vehicle component or body part. Never clamp directly to positive battery terminal or moving part. Refer to the automobile owner's manual.
- When the clamps are connected properly, press the jump-starter on/off button. The backlit LCD screen will display the following to indicate the unit is ready to jump-start:

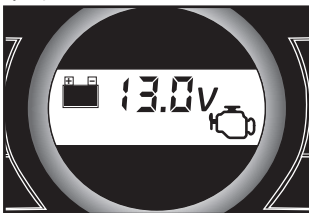

The engine icon will light to indicate the clamps are properly connected.

IMPORTANT: If the clamps are connected incorrectly with regard to polarity, the reverse polarity connection alarm will sound continuously and the backlit LCD screen will display the following (the "+" and "-" signs and the alarm icon above the battery icon flash):

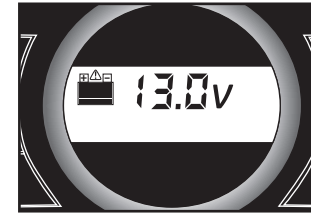

- Disconnect clamps and reconnect to battery with correct polarity.
- After the engine starts, rotate the jump-starter power switch to the off position to turn the unit off.
 - Disconnect the negative (-) engine or chassis clamp first, then disconnect the positive (+) battery clamp.

WARNING: TO REDUCE THE RISK OF INJURY OR PROPERTY DAMAGE:

FOLLOW ALL SAFETY INSTRUCTIONS FOUND IN THE "SPECIFIC SAFETY INSTRUCTIONS FOR JUMP STARTERS" SECTION OF THIS INSTRUCTION MANUAL.

- Never touch red and black clamps together — this can cause dangerous sparks, power arcing, and/or explosion.
- Always turn the unit off when not in use.

CAUTION: TO REDUCE THE RISK OF PROPERTY DAMAGE:

- Vehicles that have on-board computerized systems may be damaged if vehicle battery is jump-started. Before jump-starting this type of vehicle, read the vehicle manual to confirm that external-starting assistance is advised.
- Excessive engine cranking can damage the vehicle's starter motor. If the engine fails to start after the recommended number of attempts, discontinue jump-start procedure and look for other problems that need to be corrected.
- If the connections to the battery's positive and negative terminals are incorrect, the LCD screen will display as shown in the second part of step 6 of the directions. Disconnect clamps and reconnect to battery with correct polarity.
- If vehicle fails to start, turn off the ignition, turn off the Jump-Starter Power Switch, disconnect the jump-start system's leads and contact a qualified technician to investigate why the engine did not start.
- Recharge this unit fully after each use.

AREA LIGHT

The built-in 2-LED area light is controlled by the area light on/off button on the control panel. Press the area light on/off button once to turn the light on. Press the area light on/off button again to turn the area light off. Make sure the lamp and the unit are turned off when the unit is being recharged or stored.

IMPORTANT: When either the area light button or the battery power level button has been pressed, the backlit LCD screen displays the unit's battery status:

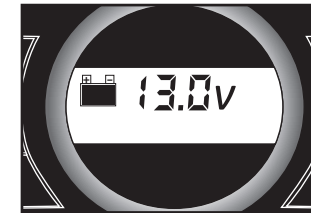

Four solid bars in the battery icon indicates a full battery. One bar indicates that the unit needs to be recharged.

120 VOLT AC PORTABLE POWER SUPPLY

Rated Versus Actual Current Draw of Equipment

Most electrical tools, appliances, electronic devices and audio/visual equipment have labels that indicate the power consumption in amps or watts. Be sure that the power consumption of the item to be operated is below 500 watts. If the power consumption is rated in amps AC, simply multiply by the AC volts (120) to determine the wattage.

Resistive loads are the easiest for this unit to run; however, it will not run larger resistive loads (such as electric stoves and heaters), which require far more wattage than the unit can deliver on a continuous basis. Inductive loads (such as TVs and stereos) require more current to operate than do resistive loads of the same wattage rating.

CAUTION: RECHARGEABLE DEVICES

- Certain rechargeable devices are designed to be charged by plugging them directly into an AC receptacle. These devices may damage the inverter or the charging circuit.
- When using a rechargeable device, monitor its temperature for the initial ten minutes of use to determine if it produces excessive heat.

- If excessive heat is produced, this indicates the device should not be used with this inverter.
- This problem does not occur with most of the battery-operated equipment. Most of these devices use a separate charger or transformer that is plugged into an AC receptacle.
- The inverter is capable of running most chargers and transformers.

Power Inverter Output Waveform

The AC output waveform of this inverter is known as a modified sine wave. It is a stepped waveform that has characteristics similar to the sine wave shape of utility power. This type of waveform is suitable for most AC loads, including linear and switching power supplies used in electronic equipment, transformers, and small motors.

Using the Dual 120 Volt AC Outlets

The two 120 volt AC outlets each are located under a protective cover on the left hand side of the front panel (refer to the Features section to locate). The two outlets support a combined maximum power draw of 500 watts.

1. Press the inverter power switch to turn the inverter on (I). The inverter power indicator will light red to indicate the two 120 volt AC outlets are ready to use.
2. Lift up the cover of the 120 volt AC outlet.
3. Insert the 120 volt AC plug from the appliance into the 120 volt AC outlet.
4. Switch on the appliance and operate as usual.
5. Periodically check the unit's battery status by pressing the battery power level button. (Four solid bars in the battery icon indicates a full battery. One bar indicates that the unit needs to be recharged.)

PROTECTIVE FEATURES

The inverter monitors the following conditions:

Low internal battery voltage: The inverter will automatically shut down when the battery voltage drops too low, as this can harm the battery.

High internal battery voltage: The inverter will automatically shut down when the battery voltage is too high, as this can harm the unit.

Thermal shutdown protection: The inverter will automatically shut down when the unit becomes overheated.

Overload/short circuit protection: The inverter will automatically shut down when an overload or short circuit occurs.

IMPORTANT NOTES: The inverter power/status indicator will flash red to indicate that one of the above fault conditions is present before automatic shutdown occurs. Should this occur, take the following steps:

1. Disconnect all appliances from the unit.
2. Press the inverter power switch to turn the inverter off (O).
3. Allow the unit to cool down for several minutes.
4. Make sure the combined rating for all appliances plugged into the unit is 500 watts or lower and that appliance cord(s) and plug(s) are not damaged.
5. Assure there is adequate ventilation around the unit before proceeding.

12 VOLT DC PORTABLE POWER SUPPLY

The 12 volt DC power supply is located under a protective cover on the front of the unit. Refer to the illustration of the features on page 2 to locate. This portable power source is also for use with all 12 volt DC accessories equipped with a male accessory outlet plug and are rated up to 5 amps.

1. Lift up the cover of the unit's 12 volt DC outlet.
2. Insert the 12 volt DC plug from the appliance into the 12 volt accessory outlet on the unit. DO NOT EXCEED A 5 AMP LOAD.
3. Press the unit on/off button to turn the unit on.
4. Switch on the appliance and operate as usual.
5. Periodically check the unit's battery status on the LCD screen. (Four solid bars in the battery icon indicates a full battery. One bar indicates that the unit needs to be recharged.)

USB CHARGING PORT

The USB charging port is under the same protective cover as the 12 volt DC outlet. Refer to the illustration of the features on page 2 to locate.

1. Press the USB power on/off button to turn the USB port on. The backlit LCD screen will display the following:

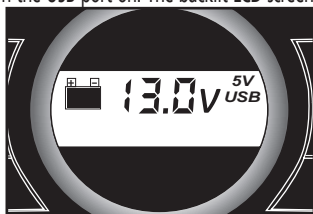

The "5V USB" icon indicates that the USB port is ready to use.

2. Plug the USB-powered device into the USB power port and operate normally.
3. Periodically check the unit's battery status on the LCD screen. (Four solid bars in the battery icon indicates a full battery. One bar indicates that the unit needs to be recharged.)

Notes: This unit's USB power port does not support data communication. It only provides 5V DC/1000mA power to an external USB-powered device. Some household USB-powered electronics will not operate with this unit.

PORTABLE COMPRESSOR

The built-in 12 volt DC compressor is the ultimate compressor for all vehicle tires, trailer tires and recreational inflatables. Three different sized nozzle adapters are supplied. Each nozzle adaptor will screw onto the end of the SureFit™ nozzle located at the free end of the compressor hose. The compressor hose with tire fitting is stored in a retaining channel between the jumper cable channels on the rear of the unit. Refer to the "Features" illustration for locations of compressor hose. The compressor on/off button and compressor pressure control buttons are located on the control panel on the front of the unit.

The compressor may be used by removing the air hose from the storage hatch and if required, fitting an appropriate nozzle adapter to the air hose. The compressor is capable of inflating up to 120 pounds per square inch (psi) pressure. The compressor can operate long enough to fill up to 3 average sized tires before the battery must be recharged. Return hose to the storage compartment after use.

WARNING: TO REDUCE THE RISK OF INJURY OR PROPERTY DAMAGE: FOLLOW ALL SAFETY INSTRUCTIONS FOUND IN THE "SPECIFIC SAFETY INSTRUCTIONS FOR COMPRESSORS" SECTION OF THIS INSTRUCTION MANUAL.

CAUTION: TO REDUCE THE RISK OF PROPERTY DAMAGE:

Do not operate compressor continuously for extended periods of time (approximately 10 minutes, depending on ambient temperatures), as it may overheat. In such event, compressor will automatically shut down. Immediately press the compressor on/off button to turn the compressor off. Restart after a cooling down period of approximately 15 minutes.

Inflating Tires or Products With Valve Stems

1. Place connector (chuck) on valve stem.
2. Ensure connector is pushed on to valve stem as far as possible before closing thumb latch.
3. Make sure latch is secure.
4. Press the compressor on/off button. The backlit LCD screen will display the following:

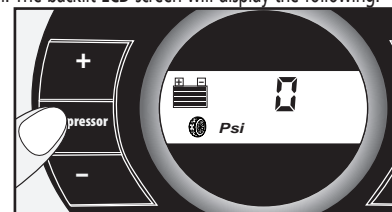

- The number on the digital display will flash until a psi value is entered using the compressor pressure control buttons.
5. Press the "+" and "-" pressure control buttons to set the desired pressure. This must be a value between 1 and 100. Once the pressure has been entered, the digital display will light solid. The backlit LCD screen will display the following:

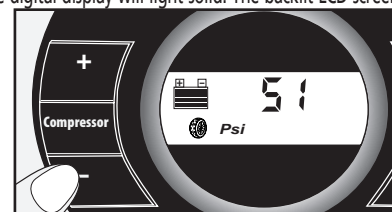

- The digital display will show the psi value you have entered.
6. Press the compressor on/off button once more to begin inflating. Monitor the pressure on the LCD screen.
7. When desired pressure is reached, the compressor will automatically stop. Remove connector from valve stem.
8. Turn off the compressor by first pressing the compressor on/off button, then the unit on/off button.
9. Allow unit to cool, then recharge before storing away.
10. Store compressor hose and tire fitting in storage compartment.

Inflating Other Inflatables Without Valve Stems

Inflation of other items requires use of one of the adapters (nozzles).

1. Select the appropriate nozzle.
2. Screw the appropriate adapter (i.e. needle) into the SureFit™ nozzle.
3. Insert adapter (i.e., needle) into item to inflate to appropriate pressure.
4. Follow steps 4 through 10 of the "Inflating Tires or Products With Valve Stems" section.

IMPORTANT: Small items such as volleyballs, footballs, etc. inflate very rapidly. Keep this in mind when setting pressure. Take extra care not to over-inflate.

CARE AND MAINTENANCE

All batteries lose energy from self-discharge over time and more rapidly at higher temperatures. When the unit is not in use, we recommend that the battery is charged at least every 30 days.

Never submerge the unit in water. If the unit gets dirty, gently clean the outer surfaces of the unit with a soft cloth moistened with a mild solution of water and detergent.

There are no user-replaceable parts. Periodically inspect the condition of adapters, connectors and wires. Contact manufacturer to replace any components that have become worn or broken.

Battery replacement/disposal

BATTERY REPLACEMENT

The battery should last the service life of the unit. Service life is dependent on a number of factors including but not limited to the number of recharge cycles, and proper care and maintenance of the battery by the end user. Contact manufacturer for any information you may need.

SAFE BATTERY DISPOSAL

Contains a maintenance-free, sealed, non-spillable, lead acid battery, which must be disposed of properly. Recycling is required. Failure to comply with local, state and federal regulations can result in fines, or imprisonment. Contact your local waste management authority to dispose of this product.



⚠️ WARNINGS:

- Do not dispose of the battery in fire as this may result in an explosion.
- Before disposing of the battery, protect exposed terminals with heavy-duty electrical tape to prevent shorting (shorting can result in injury or fire).
- Do not expose battery to fire or intense heat as it may explode.

12 volt DC charger plug fuse replacement

The fuse in the plug end of the 12 volt DC charger protects the adapter's charging circuit. If the 120 volt AC charger operates, but the DC charging adapter does not, then this fuse may be opened (blown).

To replace the fuse:

1. Unscrew the end cap of the DC plug (counterclockwise).
2. Remove spring center contact and fuse.
3. Check fuse with a continuity checker.
4. If blown, locate a replacement 8 amp volt fuse.
5. Replace the fuse, spring, contact and end cap.
6. Screw end cap clockwise until it is finger tight – DO NOT OVER-TIGHTEN.
7. Test for proper operation of the 12 Volt DC Charging Adapter.

TROUBLESHOOTING

Unit will not charge

- Make sure the inverter power switch is in the off position.
- Make sure a suitable gage extension cord is properly connected to both the unit and a functioning AC outlet.

or

- Make sure the 12 volt DC charger is properly connected to both the unit and a functioning DC power source.

Unit fails to jump-start

- Make sure unit's jump-starter power switch is in the on position.
- Check that unit has a full charge. Recharge unit if necessary.
- Make sure a proper polarity cable connection has been established.

120 volt AC outlet will not power appliance

- Make sure the inverter power switch is in the on position.
- Make sure you have followed all the steps in the 120 AC portable power supply instructions carefully.
- Refer to the important notes included in that section that explain common problems and solutions.
- Check that unit has a full charge. Recharge unit if necessary.

12 volt DC accessory outlet will not power appliance

- Make sure the the appliance does not draw more than 5 amps.
- Check that unit has a full charge. Recharge unit if necessary.

USB power port will not power appliance

- Make sure the USB power button is in the on position.
- Check that unit has a full charge. Recharge unit if necessary.

LED area light does not come on

- Make sure the area light on/off button is in the on position
- Check that unit has a full charge. Recharge unit if necessary.

Portable compressor will not inflate

- Make sure the compressor power button has been pressed to turn the compressor on.
- Check that unit has a full charge. Recharge unit if necessary.
- Make sure the SureFit™ nozzle is securely attached when attempting to inflate tires; or the nozzle adapter is securely attached on all other inflatables.
- The compressor may be overheated. Press the compressor on/off button to turn the compressor off. Restart after a cooling down period of approximately 10 minutes.

ACCESSORIES

Recommended accessories for use with your tool may be available from the manufacturer. If you need assistance regarding accessories, please contact the manufacturer at (877) 571-2391.

⚠️ **WARNING:** The use of any accessory not recommended for use with this appliance could be hazardous.

SERVICE INFORMATION

Whether you need technical advice, repair, or genuine factory replacement parts, contact the manufacturer at (877) 571-2391.

FULL ONE-YEAR HOME USE WARRANTY

The manufacturer warrants this product against defects in materials and workmanship for a period of ONE (1) YEAR from the date of retail purchase by the original end-user purchaser ("Warranty Period").

If there is a defect and a valid claim is received within the Warranty Period, the defective product can be replaced or repaired in the following ways: (1) Return the product to the manufacturer for repair or replacement at manufacturer's option. Proof of purchase may be required by manufacturer. (2) Return the product to the retailer where product was purchased for an exchange (provided that the store is a participating retailer). Returns to retailer should be made within the time period of the retailer's return policy for exchanges only (usually 30 to 90 days after the sale). Proof of purchase may be required. Please check with the retailer for their specific return policy regarding returns that are beyond the time set for exchanges.

This warranty does not apply to accessories, bulbs, fuses and batteries; defects resulting from normal wear and tear, accidents; damages sustained during shipping; alterations; unauthorized use or repair; neglect, misuse, abuse; and failure to follow instructions for care and maintenance for the product.

This warranty gives you, the original retail purchaser, specific legal rights and you may have other rights which vary from state to state or province to province. This product is not intended for commercial use.

Please complete the Product Registration Card and return within 30 days from purchase of the product to: Baccus Global LLC, 595 S. Federal Highway, Suite 210, Boca Raton, FL 33432. **Baccus Global LLC, toll-free number: 1-877-571-2391.**

SPECIFICATIONS

| | |
|------------------------------|--|
| Boost ampere: | 12Vdc, 500A instantaneous |
| Battery type: | Maintenance-free, sealed lead acid, 12 Vdc, 17aH |
| Compressor Maximum Pressure: | 100 PSI |
| Area Light: | 2 white LEDs |
| USB Port: | 5Vdc, 1000mA |
| DC Input: | 12Vdc, 500mA |
| DC Accessory Outlet: | 12Vdc, 5A |
| AC Outlet: | 120Vac, 60Hz, 500W continuous |

Imported by Baccus Global LLC, 595 S. Federal Highway, Suite 210, Boca Raton, FL 33432 (877) 571-2391
RD040714

Este dispositivo cumple con la parte 15 de las normas de la Comisión Federal de Comunicaciones de Estados Unidos (FCC). La operación está sujeta a las dos condiciones siguientes: (1) este dispositivo no puede causar interferencia perjudicial y (2) este mecanismo debe aceptar cualquier interferencia recibida, incluida la in-terferencia que puede provocar una operación no deseada.

Este equipo ha sido probado y se encontró que cumple con los límites para dispositivo digital Clase B, según la parte 15 de las normas de la FCC. Estos límites están diseñados para brindar protección razonable contra interferencia perjudicial en una instalación residencial. Este equipo genera, usa y puede irradiar energía en frecuencia de radio y, si no se instala y se usa de acuerdo con las instrucciones, puede provocar interferencia perjudicial en las comunicaciones de radio. Sin embargo, no hay garantía de que la interferencia no ocurra en una instalación en particular. Si el equipo provoca interferencia perjudicial en la recepción de radio o televisión, lo que se puede determinar al apagar y encender el equipo, el usuario debe tratar de corregir la interferencia mediante una o más de las siguientes medidas:

- Cambiar la orientación o la ubicación de la antena de recepción.
- Aumentar la separación entre el equipo y el receptor.
- Conectar el equipo a un tomacorriente sobre un circuito diferente de aquel al que está conectado el receptor.
- Consultar al vendedor o pedir la ayuda de un técnico en radio y televisión con experiencia.

Los cambios o las modificaciones no aprobados por el partido responsable de conformidad podían anular la autoridad del usuario para funcionar el equipo.

NORMAS DE SEGURIDAD / DEFINICIONES

⚠ PELIGRO: Indica una situación de peligro inminente que, si no se evita, provocará la muerte o lesiones graves.

⚠ ADVERTENCIA: Indica una situación de peligro inminente que, si no se evita, provocará la muerte o lesiones graves.

⚠ PRECAUCIÓN: Indica una situación de peligro potencial que, si no se evita, puede provocar lesiones leves o moderadas.

PRECAUCIÓN: Utilizado sin el símbolo de alerta de seguridad indica una situación de peligro potencial que, si no se evita, puede provocar daños a la propiedad.

RIESGO DE OPERACIÓN INSEGURA. Cuando se utilizan herramientas o equipos, siempre se deben respetar las precauciones de seguridad para reducir el riesgo de lesiones personales. La operación, el mantenimiento o la modificación incorrectos de herramientas o equipos pueden provocar lesiones graves y daños a la propiedad. Las herramientas y los equipos están diseñados para usos determinados. Fabricante recomienda encarecidamente que NO se modifique este producto y que NO se utilice para ningún otro uso que aquel para el que fue diseñado. Lea y comprenda todas las instrucciones operativas y las advertencias antes de utilizar cualquier herramienta o equipo.

INSTRUCCIONES IMPORTANTES DE SEGURIDAD

LEA TODAS LAS INSTRUCCIONES

⚠ ADVERTENCIA: Lea todas las instrucciones antes de operar el fuente de energía. El incumplimiento de todas las instrucciones enumeradas a continuación puede provocar una descarga eléctrica, un incendio o lesiones graves.

ADVERTENCIAS E INSTRUCCIONES DE SEGURIDAD GENERALES

⚠ ADVERTENCIA: Este producto o su cable de alimentación contiene plomo, una sustancia química reconocida por el Estado de California como causante de cáncer, defectos de nacimiento u otros problemas reproductivos. Lávese las manos después de utilizarlo.

• Esta unidad fue diseñada para el uso doméstico.

⚠ ADVERTENCIA: RIESGO DE INCENDIOS, DESCARGAS ELÉCTRICAS, PELIGRO DE EXPLOSIÓN O LESIONES A PERSONAS O PROPIEDADES

• Evite las condiciones ambientales peligrosas. No utilice artefactos en zonas húmedas o mojadas. No utilice artefactos bajo la lluvia.

• Mantenga a los niños alejados. Los visitantes deben mantenerse a cierta distancia del área de trabajo.

• Use la vestimenta adecuada. No use ropas holgadas o joyas. Pueden atascarse en las piezas en movimiento. Se recomienda utilizar guantes de goma y calzado antideslizante considerable al trabajar al aire libre. Recójase y cubra el cabello largo.

• Use anteojos de seguridad y cualquier otro equipo de seguridad. Use anteojos protectores o lentes de seguridad con protección lateral que cumplan con las normas de seguridad aplicables. Puede conseguir anteojos de seguridad o similares a un costo adicional en su distribuidor local.

• Guarde los artefactos que no utilice en el interior. Cuando no los utilice, los artefactos deben guardarse bajo techo, en un lugar seco, alto o bajo llave, lejos del alcance de los niños.

• No tire del cable. Nunca transporte el aparato por el cable ni lo jale para desconectarlo del tomacorriente. Mantenga el cable alejado del calor, el aceite y los bordes afilados.

• Desconecte los aparatos. Desconecte el aparato de la fuente de energía cuando no lo utilice, antes de realizar un mantenimiento y al cambiar accesorios como hojas y elementos semejantes.

- La protección del interruptor de corte por falla a tierra (GFCI) debe aplicarse a los circuitos o los tomacorrientes que se utilizarán. Hay tomacorrientes con protección GFCI incorporada que pueden utilizarse para tomar esta medida de seguridad.
- **Uso de accesorios y suplementos.** El uso de accesorios o dispositivos no recomendados para utilizar con este aparato puede resultar peligroso. Consulte la sección "Accesorios" de este manual para obtener detalles adicionales.
- **Manténgase alerta.** Use el sentido común. No opere este equipo si está cansado o con impedimentos.
- **Compruebe para saber si hay piezas dañadas.** Cualquier parte que esté dañada debe ser reemplazado por el fabricante antes de su uso posterior. No utilice la herramienta si el interruptor no le da vuelta por intervalos. Contacto con el fabricante en (877) 571-2391 para más información.
- **No funcione el aparato cerca de líquidos inflamables o en atmósferas gaseosas o explosivas.** Los motores de estas herramientas normalmente chispean, y las chispas pueden encender los vapores.
- **Nunca sumerja esta unidad en agua;** no la esponja a la lluvia, la nieve, ni la use cuando esté mojada.
- **Para reducir el riesgo de descarga eléctrica,** desconecte la unidad de cualquier fuente de energía antes de intentar limpiarla o realizarle un mantenimiento. Apagar los controles sin desenchufar la unidad no reducirá este riesgo.
- **Este equipo emplea piezas (interruptores y relés) que producen arcos o chispas.** Por lo tanto, si utiliza la unidad en una cochera o un área cerrada, DEBE colocarla a no menos de 457 mm (18 pulgadas) por encima del piso.
- **No utilice esta unidad para operar aparatos que necesitan más de 5 A para funcionar del tomacorriente para accesorios de CC de 12 voltios.**
- **No inserte los objetos extranjeros en el puerto del USB, el enchufe accesorio de la CC de 12 voltios o el enchufe de la CA de 120 voltios.**

INSTRUCCIONES DE SEGURIDAD ESPECÍFICAS PARA CARGAR ESTA UNIDAD

- **IMPORTANTE:** Esta unidad se entrega en un estado de carga parcial. Cargue la unidad completamente con el cable prolongador para uso doméstico (no incluido) durante 40 horas antes de utilizarla por primera vez. No puede sobrecargar la unidad utilizando el método de carga de CA.
- Para recargar esta unidad, utilice solamente el adaptador de carga de CA que se suministra.
- Todos los interruptores de ENCENDIDO/APAGADO (ON/OFF) deben estar en la posición de apagado (OFF) cuando se carga la unidad o cuando no está en uso. Asegúrese de que todos los interruptores estén en la posición de apagado (OFF) antes de realizar la conexión a una fuente de energía o carga.

CABLES DE EXTENSIÓN:

⚠ ADVERTENCIA: El uso de un cable de extensión incorrecta podría dar lugar a un riesgo de fuego y descarga eléctrica. Al usar un cable de extensión, cerciórese de que los pernos del cable de extensión son el mismo número, tamaño y forma que éstos en el cargador; y esté seguro de utilizar uno bastante pesado para llevar la corriente que su producto dibujará. Un cable de menor capacidad provocará una disminución en el voltaje de la línea, lo cual producirá una pérdida de potencia y sobrecalentamiento. La siguiente tabla muestra la medida correcta que debe utilizar según la longitud del cable y la capacidad nominal en amperios indicada en la placa. En caso de duda, utilice el calibre inmediatamente superior. Cuanto menor es el número de calibre, más grueso es el cable.

| Voltios | CALIBRE MÍNIMO PARA LOS JUEGOS DE CABLES | | | | | |
|--|--|------------------------|-------------------------|-------------------------|----------|-----------|
| | Largo total del cable en pies | | | | | |
| 120V | 0-25 (0-7.6m) | 26-50 (7.6-15.2m) | 51-100 (15.2-30.4m) | 101-150 (30.4-45.7m) | | |
| 240V | 0-50 (0-15.2m) | 51-100 (15.2-30.4m) | 101-200 (30.4-60.9m) | 201-300 (60.9-91.4m) | | |
| Grado del amperio | Longitud de la cable de extensión | | | | | |
| | Más que | No más que | 0'-25' | 26'-50' | 51'-100' | 101'-150' |
| Calibrador de alambre Americano (AWG) | | | | | | |
| 0 - | 6 | 18 | 16 | 16 | 14 | 14 |
| 6 - | 10 | 18 | 16 | 14 | 14 | 12 |
| 10 - | 12 | 16 | 16 | 14 | 14 | 12 |
| 12 - | 16 | 14 | 12 | No recomendado | | |

• Cuando se utiliza un cable prolongador, asegúrese de que:

- a) las patas del cable prolongador sean del mismo número, el mismo tamaño y la misma forma que las del cargador,
- b) el cable prolongador posea los conductores correctos y esté en buenas condiciones eléctricas,
- c) la medida del conductor sea suficientemente grande para la capacidad nominal en amperios.

⚠ PRECAUCIÓN: PARA REDUCIR EL RIESGO DE LESIONES O DAÑO A LA PROPIEDAD: Cuando desconecte el cable de extensión desde el cargador de CA de 120 voltios incorporado o la toma de CA, tire por el conector y no por el cable.

⚠️ PRECAUCIÓN: PARA REDUCIR EL RIESGO DE DAÑOS A LA PROPIEDAD AL CARGAR USANDO EL MÉTODO DE LA CC DE 12 VOLTIOS:

- Recarga usando este método solamente cuando es necesario. El uso frecuente el método de carga de la CC de 12 voltios puede acortar vida de batería.
- NO EXCEDA 6 HORAS QUE CARGAN TIEMPO USANDO ESTE MÉTODO.

INSTRUCCIONES DE SEGURIDAD ESPECÍFICAS PARA INVERSORES

- No utilice este inversor con dispositivos médicos. No se prueba para aplicaciones médicas.
- Si hay alguna señal de que su aparato está funcionando de manera diferente desde el momento en que se conecta a un tomacorriente estándar de pared de CA, desconéctelo y consulte con el fabricante de su aparato antes de volver a utilizarla con este inversor.

INSTRUCCIONES DE SEGURIDAD ESPECÍFICAS PARA COMPRESORES

⚠️ PRECAUCIÓN: PARA REDUCIR EL RIESGO DE LESIONES O DAÑO A LA PROPIEDAD: Nunca deje el compresor sin supervisión mientras se está usando.

⚠️ ADVERTENCIA, PELIGRO DE ESTALLIDO: LOS ARTÍCULOS QUE ESTALLAN PUEDEN PROVOCAR LESIONES GRAVES.

- Siga cuidadosamente las instrucciones en los artículos de ser inflado.
- Nunca exceda la presión recomendada enumerada en instrucciones en los artículos de ser inflado. Si no se da ninguna presión, contacto con el fabricante del artículo antes de inflar.
- Supervise la presión siempre sobre el calibrador de presión.
- Nunca deje el compresor desatendido mientras que es funcionando.

⚠️ PRECAUCIÓN: PARA REDUCIR EL RIESGO DE DAÑO A LA PROPIEDAD:

No funcione el aparato para inflar con aire continuamente por más de largo que aproximadamente 10 minutos, dependiendo de temperaturas ambiente, como puede recalentarse.

INSTRUCCIONES DE SEGURIDAD ESPECÍFICAS PARA AUXILIARES DE ARRANQUE

⚠️ ADVERTENCIA, PELIGRO DE ESTALLIDO

No utilice la unidad para cargar las baterías secas que se usan normalmente con los aparatos domésticos. Estas baterías pueden estallar y provocar lesiones a las personas y daños a la propiedad. Use la unidad para carga/ refuerzo solamente de una batería de plomo-ácido. No está diseñada para proveer energía a un sistema eléctrico de bajo voltaje que no sea para arrancar un motor.

- El uso de un dispositivo no suministrado, recomendado o vendido por el fabricante específicamente para el uso con esta unidad puede provocar riesgo de descarga eléctrica y lesiones a las personas.

⚠️ ADVERTENCIA: RIESGO DE GASES EXPLOSIVOS

- Trabajar cerca de una batería de plomo ácido es peligroso. Las baterías generan gases explosivos durante su funcionamiento normal. Por esta razón, es muy importante que siempre lea este manual antes de utilizar el puente auxiliar de arranque y que siga las instrucciones con exactitud.
- Para reducir el riesgo de explosión de la batería, siga estas instrucciones y las publicadas por el fabricante de la batería y el fabricante de cualquier equipo que tenga la intención de utilizar cerca de la batería. Revise las indicaciones sobre precauciones en estos productos y en el motor.

⚠️ PRECAUCIÓN: PARA REDUCIR EL RIESGO DE LESIONES O DAÑO A LA PROPIEDAD:

- NUNCA INTENTE ARRANCAR MEDIANTE PUENTE NI CARGAR UNA BATERÍA CONGELADA.
- Los vehículos que tienen sistemas computarizados incorporados pueden resultar dañados si la batería del vehículo se arranca mediante puente. Antes de arrancar mediante puente, lea el manual del cliente del vehículo para confirmar que la ayuda externa para arrancar es adecuada.
- Cuando trabaje con baterías de plomo-ácido, asegúrese de que siempre haya ayuda inmediata disponible en caso de accidente o emergencia.
- Utilice siempre protección para los ojos al emplear este producto; el contacto con el ácido de la batería puede producir ceguera o quemaduras graves. Conozca los procedimientos de primeros auxilios para el caso de contacto accidental con el ácido de la batería.
- Tenga al alcance mucha agua potable y jabón en el caso de que el ácido de la batería entre en contacto con la piel.
- Nunca fume o permita que haya una chispa o llama cerca de la batería, el motor o la central de energía.
- Manténgase alejado de las paletas de ventilador, correas, poleas y otras partes que pueden provocar lesiones a las personas.
- Quítense los elementos personales metálicos, como anillos, pulseras, collares y relojes cuando trabaja con una batería de plomo-ácido. Una batería de plomo-ácido puede producir un cortocircuito con bastante corriente como para soldar un anillo u objeto metálico similar a la piel y provocar una quemadura grave.
- No use ropa de vinilo cuando arranque un vehículo mediante puente. La fricción puede provocar chispas peligrosas a causa de la electricidad estática.
- Los procedimientos de arranque mediante puente sólo se deben realizar en un área segura, seca y bien ventilada.

- Almacene siempre las pinzas de la batería cuando no se usa. Nunca toque las pinzas de la batería entre sí. Esto puede generar chispas peligrosas, arcos eléctricos o explosión.
- Cuando use esta unidad cerca de la batería y el motor del vehículo, coloque la unidad sobre una superficie plana y estable, y asegúrese de mantener todas las pinzas, los cables, la ropa y las partes del cuerpo alejados de los elementos móviles del vehículo.
- Nunca deje que las pinzas roja y negra se toquen entre sí o con otro conductor metálico común, esto podría provocar daños a la unidad o crear un riesgo de chispas/explosión.
 - a) Para los sistemas con negativo a tierra, conecte la pinza del positivo (roja) al borne sin conexión a tierra de la batería y la pinza del negativo (NEGRA) al bastidor del vehículo o al bloque del motor, lejos de la batería. No conecte la pinza al carburador, las cañerías de combustible o a las piezas de chapa de la carrocería. Conecte a una pieza de metal sólida del bastidor o del bloque del motor.
 - b) Para los sistemas con positivo a tierra, conecte la pinza del negativo (negra) al borne sin conexión a tierra negativo de la batería y la pinza del positivo (roja) al bastidor del vehículo o al bloque del motor, lejos de la batería. No conecte la pinza al carburador, las cañerías de combustible o a las piezas de chapa de la carrocería. Conecte a una pieza de metal sólida del bastidor o del bloque del motor.
- Si las conexiones a los terminales positivos y negativos de la batería son incorrectas, el indicador reverso de la polaridad se encenderá y la unidad sonará una alarma continua hasta que se hayan desconectado las abrazaderas. Desconecte las pinzas y vuelva a conectarlas a la batería con la polaridad correcta.
- Siempre desconecte primero el cable del puente del negativo (negro) y luego el cable del puente del positivo (rojo), excepto para los sistemas con positivo a tierra.
- No exponga la batería al fuego o a un calor intenso, porque puede explotar. Antes de eliminar la batería, proteja los terminales expuestos con cinta aislante para trabajo pesado para evitar cortocircuitos (un cortocircuito puede producir lesiones o incendio).
- Coloque esta unidad lo más lejos posible de la batería que los cables permitan.
- Nunca permita que el ácido de la batería entre en contacto con esta unidad.
- No opere esta unidad en un área cerrada ni restrinja la ventilación de alguna forma.
- Este sistema está diseñado para ser utilizado únicamente en vehículos con sistema de batería de CC de 12 voltios. No lo conecte a un sistema de batería de 6 o 24 voltios.
- Este sistema no está diseñado para ser utilizado en reemplazo de una batería de vehículo. No intente hacer funcionar un vehículo que no tenga la batería instalada.
- El exceso de revoluciones del motor puede dañar el mecanismo de arranque de un vehículo. Si el motor no arranca después de la cantidad recomendada de intentos, abandone los procedimientos de arranque mediante puente y busque otros problemas que deban solucionarse.
- No utilice este puente auxiliar de arranque en una moto de agua. No fue diseñado para prácticas marinas.
- Si bien esta unidad contiene una batería que no derrama, se recomienda que la unidad se conserve parada durante el almacenamiento, el uso y la recarga. Para evitar daños posibles que puedan acortar la duración de la unidad, protéjala de la luz solar directa, el calor directo o la humedad.

PRIMEROS AUXILIOS

- **Piel:** Si el ácido de la batería entra en contacto con la piel, enjuáguese inmediatamente con agua, luego lávese con agua y jabón. Si se presenta enrojecimiento, dolor o irritación, busque asistencia médica de inmediato.
- **Ojos:** Si el ácido de la batería entra en contacto con los ojos, lávese los ojos inmediatamente durante 15 minutos como mínimo y busque asistencia médica de inmediato.
- **Indicador de cristal líquido del LCD:** Si es líquido el cristal viene en contacto con su piel: Lave el área apagado totalmente con el un montón de agua. Quite la ropa contaminada. Si es líquido el cristal consíguelo en su ojo: Limpie el ojo con un chorro de agua afectado con agua limpia y después busque la atención médica. Si es líquido se traga el cristal: Limpie su boca con un chorro de agua a fondo con agua. Beba las cantidades grandes de agua e induzca vomitar. Entonces busque la atención médica.

CONSERVE ESTAS INSTRUCCIONES

INTRODUCCIÓN

Felicitaciones por adquirir su nuevo **Stanley® FatMax® fuente de energía profesional digital**. Lea el manual de instrucción y siga las instrucciones cuidadosamente antes de utilizar esta unidad.

CARGA/RECARGAR

Las baterías de plomo-ácido requieren mantenimiento de rutina para asegurar una carga completa y una mayor duración de la batería. Todas las baterías pierden energía por descarga espontánea, se descargan con el paso del tiempo, y con mayor rapidez cuando están a temperaturas más altas. Por lo tanto, las baterías necesitan ser cargadas periódicamente para reemplazar la energía perdida por descarga espontánea. Cuando la unidad no se usa, fabricante recomienda que se recargue la batería al menos cada 30 días.

IMPORTANTE: Si usted intenta utilizar la unidad cuando el nivel de la carga de la batería de la unidad es demasiado bajo, la unidad cerrará automáticamente. Recargue la unidad con el resto de las funciones apagadas cuanto antes.

■ ADVERTENCIA: Nunca intente utilizar los métodos de carga de la CA y de la CC al mismo tiempo.

Notas: Esta unidad se entrega en un estado parcialmente cargado - usted debe cargarlo completamente antes de usarlo para la primera vez. La carga inicial de la CA debe ser por 40 horas.

Recargar la batería luego de cada uso prolongará la vida de la batería; las descargas importantes frecuentes entre recargas o el cargarla en exceso reducirán la duración de la batería.

Cerciórese de que el resto de las funciones de unidad estén apagadas durante la recarga, pues ésta puede retardar el proceso de recarga.

■ **PRECAUCIÓN: PARA REDUCIR EL RIESGO DE DAÑO A LA PROPIEDAD:** Si no se mantiene la batería cargada puede causar daños permanentes y resultar en un pobre rendimiento de arranque.

1. Inserte el conector de barril del cargador de la CA de 120 voltios en el puerto de carga de la C.C. de 12 voltios en el lado de la unidad. Inserte el extremo del enchufe en un tomacorriente estándar de voltio 60Hz de (a accionada) norteamericano 120. Cuando la unidad esté conectada adecuadamente a una fuente de alimentación de CA, la pantalla LCD mostrará lo siguiente (la pantalla será retroiluminado):

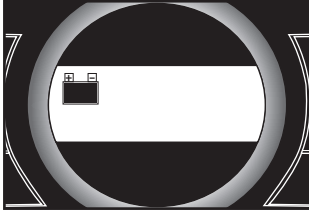

Las barras en el icono de la batería representan el nivel de la capacidad de la batería interna de la unidad. Después de 5 segundos, la retroiluminación se apagará y la pantalla LCD mostrará lo siguiente para indicar que la unidad se está cargando:

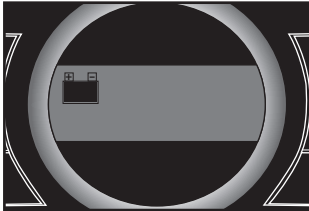

Las barras en el icono de la batería cambiarán de vacío al sólido (parte inferior a la tapa) en varias ocasiones.

2. Carga por aproximadamente 40 horas. La unidad se carga completamente cuando el icono de la batería demuestra 4 barras sólidas.
3. Cuando la carga es completa, desenchufe el cargador de la CA de 120 voltios del tomacorriente de la CA, después desconecte el conector de barril del puerto de carga de la CC de 12 voltios. Almacene el cargador en un lugar seco, seguro.

Carga/que recarga usando el cargador de la CC de 12 voltios (puede venderse por separado)

El método de recarga de CD NO recargará la unidad tan eficazmente como la recarga de CA de 120 voltios. El procedimiento de recarga de CD de 12 voltios se recomienda sólo cuando es necesario, ya que el uso frecuente del procedimiento de recarga de CD de 12 voltios puede acortar la vida del sistema de batería.

Para recargar el puente auxiliar de arranque desde una fuente de energía externa se requiere el uso del adaptador de CC a CC. Este adaptador tiene un conector de CC macho en cada extremo.

1. Insertar el enchufe del de carga de 12 voltios CC con las grandes surcos en la salida de accesorios de 12 voltios CC del vehículo.
2. Inserte el pequeño enchufe plata en el tomacorriente para accesorios de 12 voltios CC del frente de la unidad.
3. Cargue la unidad hasta que el icono de la batería indica que la batería está completamente cargada cuando se presiona el botón del nivel de energía de batería (con el adaptador desenchufado de la unidad). NO CARGUE MÁS DE 6 HORAS DE MÁXIMO USANDO ESTE MÉTODO.
4. Cuando se completa la carga, retire el cable de carga y almacénelo en un lugar seguro.

Nota: Algunos vehículos requieren que coloque el encendido en la posición del tomacorriente para accesorios para suministrarle energía. No deje la unidad desatendida al cargar usando el este método.

PUENTE AUXILIAR DE ARRANQUE

Esta unidad se equipa de un botón con./desc. (on/off) del puente auxiliar de arranque que permita que fluya la energía solamente cuando las conexiones apropiadas se hacen a la batería y al marco. Tome las medidas siguientes, observando todas las precauciones y advertencias en la sección de las "instrucciones de seguridad importantes" en el frente de este manual.

1. Apague la ignición del vehículo y todos los accesorios (radio, aire acondicionado, luces, cargadores de teléfono celular conectados, etc.). Ubique el vehículo en "estacionar" y coloque el freno de emergencia.
2. Asegúrese de que el interruptor de encendido del puente auxiliar de arranque está en la posición de apagado.
3. Retire las pinzas del puente de sus respectivas lengüetas. Conecte primero la pinza roja, luego la pinza negra.
4. **Procedimiento para arrancar mediante puente un SISTEMA CON NEGATIVO A TIERRA (el terminal de la batería está conectado al bastidor) (LO MÁS COMÚN).**

- 4a. Conecte la pinza roja del positivo (+) al terminal del positivo de la batería del vehículo.
- 4b. Conecte la pinza negra del negativo (-) al bastidor o a un componente metálico no móvil y sólido, o una parte de la carrocería. Nunca fije la pinza directamente al terminal del negativo de la batería o a una pieza móvil. Refiera al manual del dueño del automóvil.

5. Procedimiento para arrancar SISTEMAS CON POSITIVO A TIERRA.

Nota: En el caso poco habitual de que el vehículo que se debe arrancar tenga un sistema de positivo a tierra (el terminal positivo de la batería está conectado al bastidor), reemplace los pasos 4a y 4b anteriores con los pasos 5a y 5b, luego continúe con el paso 6.

- 5a. Conecte la pinza negra del negativo (-) al terminal del negativo de la batería del vehículo.
 - 5b. Conecte la pinza roja del positivo (+) al bastidor del vehículo o a un componente metálico no móvil y sólido, o una parte de la carrocería. Nunca fije la pinza directamente al terminal del positivo de la batería o a una pieza móvil. Refiera al manual del dueño del automóvil.
6. Cuando las pinzas están conectadas correctamente, presione el botón con./desc. del puente auxiliar de arranque. La pantalla LCD retroiluminada demostrará que lo que sigue para indicar la unidad está listo para jump-start:

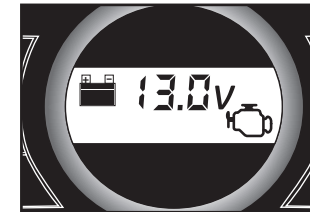

El icono del motor se encenderá para indicar que las pinzas están conectadas correctamente.

IMPORTANTE: Si las pinzas están conectadas incorrectamente con respecto a polaridad, la alarma reversa de la conexión de la polaridad sonará continuamente y la pantalla LCD retroiluminada demostrará el siguiente (las símbolos "+" y "-" y el icono de la alarma sobre el icono de la batería destellará):

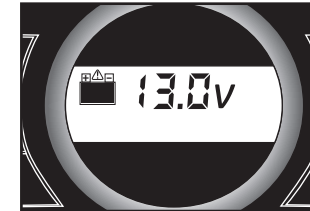

Desconecte las pinzas y vuelva a conectar a la batería con polaridad correcta.

7. Encienda la ignición y acelere el motor en etapas de 5 a 6 segundos hasta que arranque.
8. Después de que el motor comience, girar el Interruptor del puente auxiliar de arranque a la posición de apagado para apagar la unidad.
9. Desconecte la pinza del negativo (-) del motor o bastidor primero y luego desconecte la pinza del positivo (+) de la batería.

■ ADVERTENCIA: PARA REDUCIR EL RIESGO DE LESIONES O DAÑO A LA PROPIEDAD:

• **SIGA TODAS LAS INSTRUCCIONES DE SEGURIDAD ENCONTRADAS EN LA SECCIÓN DE LAS "INSTRUCCIONES DE SEGURIDAD ESPECÍFICAS PARA AUXILIARES DE ARRANQUE" DE ESTE MANUAL DE LA INSTRUCCIÓN.**

• Nunca toque entre sí las pinzas roja y negra de la batería: esto puede provocar chispas peligrosas, arco eléctrico o explosión.

• Después de cada uso, apaga la unidad.

■ PRECAUCIÓN: RIESGO DE DAÑO A LA PROPIEDAD

• Los vehículos que tienen sistemas computarizados incorporados pueden resultar dañados si la batería del vehículo se arranca mediante puente. Antes de arrancar mediante puente este tipo de vehículo, lea el manual del vehículo para confirmar que se aconseja ayuda externa para arrancar.

• El exceso de revoluciones del motor puede dañar el mecanismo de arranque del vehículo. Si el motor no arranca después de la cantidad recomendada de intentos, abandone el procedimiento de arranque mediante puente y busque otros problemas que puedan ser solucionados.

- Si las conexiones a los terminales positivos y negativos de la batería son incorrectas, la pantalla del LCD exhibirá según las indicaciones de la segunda parte del paso 6 de las direcciones. Desconecte las pinzas y vuelva a conectarlas a la batería con la polaridad correcta.
- Si no es posible arrancar el vehículo, apague la ignición, coloque el interruptor de encendido del puente auxiliar de arranque en la posición de apagado (off), desconecte los conductores del puente auxiliar de arranque y comuníquese con un técnico calificado para investigar por qué no arrancó el motor.
- Vuelva a cargar la unidad completamente después de cada uso.

LUZ ZONAL

La luz zonal incorporada del dos LEDs es controlada por el botón con./desc. de la luz zonal en el panel de control. Presione el botón con./desc. de la luz zonal una vez encender la luz. Presione el botón con./desc. del luz zonal nuevamente para apagar la luz zonal. Cerciórese de que la lámpara y la unidad estén dadas vuelta de cuando se está recargando o se está almacenando la unidad.

IMPORTANTE: Cuando se presiona el botón con./desc. de la luz zonal o el botón del nivel de energía de batería, la pantalla LCD retroiluminada muestra el estado de la batería de la unidad:

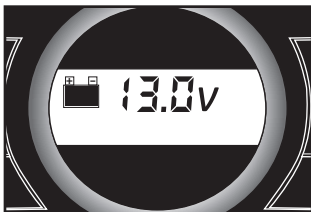

Cuatro barras sólidas en el icono de la batería indica que la batería está completamente cargada. Una barra indica que la unidad necesita ser recargada.

FUENTE DE ENERGÍA PORTÁTIL DE 120 V CA

Consumo de corriente real versus calificado del equipo

La mayoría de las herramientas eléctricas, los aparatos, los dispositivos electrónicos y los equipos visuales/de audio poseen etiquetas que indican el consumo de energía en amperios o vatios. Asegúrese de que el consumo de energía del artículo que desee operar sea menor a 500 vatios. Si el consumo de energía se clasifica en CA de amperios, simplemente multiplique por los voltios de CA (120) para determinar la vatijaie.

La unidad puede transportar las cargas resistivas con más facilidad. No obstante, las cargas resistivas más grandes, como estufas o calentadores eléctricos, generalmente requieren más potencia en vatios de la que puede suministrar la unidad en forma continua. Las cargas inductivas, como televisores y estéreos, requieren más corriente para funcionar que las cargas resistivas de la misma clasificación de potencia en vatios.

PRECAUCIÓN: DISPOSITIVOS RECARGABLES

- Algunos dispositivos recargables están diseñados para cargarse al ser enchufados directamente en un tomacorriente de CA. Estos dispositivos pueden dañar el inversor o el circuito que se está cargando.
- Al utilizar un dispositivo recargable, supervise la temperatura durante los primeros 10 minutos de uso para determinar si genera calor en exceso.
- Si produce calor en exceso, esto indica que el dispositivo no debe utilizarse con este inversor.
- Este problema no se presenta con la mayoría de los equipos operados con batería. La mayoría de estos dispositivos utiliza un cargador o transformador por separado que está enchufado en un tomacorriente de CA.
- El inversor puede funcionar con la mayoría de los cargadores y transformadores.

La forma de onda de salida del inversor eléctrico

La forma de onda de la salida de CA de este inversor se conoce como una onda senoidal modificada. Es una forma de onda escalonada que posee características similares a la forma de onda senoidal de la electricidad. Este tipo de forma de onda es adecuado para la mayoría de las cargas de CA, incluidas las fuentes de energía por conmutación y lineales utilizadas en equipos electrónicos, transformadores y motores pequeños.

Usando los enchufes duales de la CA de 120 voltios

Los dos enchufes cada uno de la CA de 120 voltios se localizan bajo cubierta protectora en el lado de mano izquierda del panel de delante (refiera a la sección de las características para localizar). Los dos enchufes apoyan un drenaje de energía máximo combinado de 500 vatios.

1. Presione el interruptor del inversor para girar el inversor (I). El indicador de energía del inversor rojo claro indicará que los dos enchufes de la CA de 120 voltios son listos para utilizar.
2. Levante para arriba la cubierta del enchufe de la CA de 120 voltios.
3. Inserte el enchufe de la CA de 120 voltios de la aplicación en el enchufe de la CA de 120 voltios.
4. Encienda la aplicación y funcione como de costumbre.

5. Periódicamente cheque el unidad batería estado por planchado el botón del nivel de energía de batería. (Cuatro barras sólidas en el icono de la batería indican una batería llena. Una barra sólida indica que la unidad necesita ser recargada.)

CARACTERÍSTICAS DE PROTECCIÓN

El inversor supervisa las siguientes condiciones:

Voltaje interno bajo de la batería: El inversor cerrará automáticamente cuando las caídas de voltaje de la batería demasiado bajas, como esto pueden dañar la batería.

Alto voltaje interno de la batería: El inversor cerrará automáticamente cuando el voltaje de la batería es demasiado alto, pues éste puede dañar la unidad.

Protección de apagado térmico: El inversor se apagará automáticamente cuando la unidad se sobrecaliente.

Protección contra cortocircuitos o sobrecargas: El inversor se apagará automáticamente en presencia de un cortocircuito o sobrecargas.

NOTAS IMPORTANTES: El indicador de alimentación/estado del inversor parpadeará rojo para indicar que una de las condiciones de avería antedichas está presente antes de que ocurra la parada automática. Si ocurre esto, tome las medidas siguientes:

1. Desconecte todas las aplicaciones de la unidad.
2. Presione el interruptor del inversor para apagar el inversor (O).
3. Permita que la unidad se refresque abajo por varios minutos.
4. Cerciórese de que el grado combinado para todas las aplicaciones tapadas en la unidad sea 500 vatios o cuerdas y enchufes más bajos y de esa aplicación no son dañados.
5. Asegure allí es ventilación adecuada alrededor de la unidad antes de proceder.

FUENTE DE ENERGÍA PORTÁTIL DE 12 V CC

La fuente de CC de 12 voltios está situada bajo cubierta protectora en el frente de la unidad. Refiera a la ilustración de las características en la página 2 para localizar. Esta fuente de energía portátil también se puede usar con accesorios de CC de 12 V equipados con un enchufe macho y que esté indicado hasta 5 A.

1. Levante la tapa del tomacorriente de CC de 12 V de la unidad.
2. Inserte el enchufe de CC de 12 V del aparato en el tomacorriente para accesorios de 12 V de la unidad. NO EXCEDA UNA CARGA DE 5 AMPERIOS.
3. Presione el botón con./desc. de la unidad para girar la unidad.
4. Encienda el aparato y opérela como de costumbre.
5. Compruebe periódicamente el estado de la batería de la unidad en la pantalla del LCD. (Cuatro barras sólidas en el icono de la batería indican una batería llena. Una barra sólida indica que la unidad necesita ser recargada.)

PUERTO DE CARGA DEL USB

El puerto de carga del USB está bajo misma cubierta protectora que el tomacorriente para accesorios de 12 V. Refiera a la ilustración de las características en la página 2 para localizar.

1. Presione el botón de alimentación USB para activar el puerto de carga USB. La pantalla LCD retroiluminada demostrará lo siguiente:

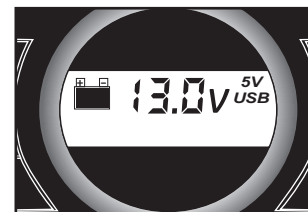

El icono del "5V USB" indica que el puerto del USB es listo para utilizar.

2. Tape el dispositivo USB-accionado en el puerto de la energía del USB del inversor y funcione normalmente.
3. Compruebe periódicamente el estado de la batería de la unidad en la pantalla LCD. (Cuatro barras sólidas en el icono de la batería indican una batería llena. Una barra sólida indica que la unidad necesita ser recargada.)

Notas: Los puertos de la energía del USB de esta unidad NO admiten comunicación de datos. Sólo proporcionan un máximo de energía de 5 voltios CC/1000 mA a un dispositivo eléctrico USB externo.

Una cierta electrónica USB-accionada hogar no funcionará con esta unidad.

COMPRESOR PORTÁTIL

El compresor incorporado de CC de 12 voltios es el compresor de última generación para los neumáticos de todos los vehículos, remolques y artículos inflables para recreación. Se proveen tres medidas diferentes de adaptadores de boquilla. Cada adaptador de la boquilla se tornillo sobre el extremo de la boquilla de aire SureFit™ situado en el extremo libre de la manguera del compresor. La manguera del compresor con su accesorio para neumáticos se almacena en un canal ubicado entre los canales para cables del puente en la parte posterior de la unidad. Consulte la sección "Características" para conocer las ubicaciones de

la manguera del compresor. Los botón con./desc. (on/off) del compresor y botones del control de presión del compresor están situados en el panel de control en el frente de la unidad.

El compresor se puede utilizar quitando la manguera de aire del receptáculo de almacenamiento, y de ser necesario, colocando un adaptador de la boquilla apropiado a la manguera de aire. El compresor es capaz de inflar hasta 120 libras por la presión de la pulgada cuadrada (psi). El compresor puede funcionar lo suficiente para llenar hasta 3 neumáticos de medida promedio antes de tener que recargar la batería. Vuelva a colocar la manguera en el compartimiento de almacenamiento después del uso.

ADVERTENCIA: PARA REDUCIR EL RIESGO DE LESIONES O DAÑO A LA PROPIEDAD: SIGA TODAS LAS INSTRUCCIONES DE SEGURIDAD ENCONTRADAS EN LA SECCIÓN DE LAS "INSTRUCCIONES DE SEGURIDAD ESPECÍFICAS PARA COMPRESORES" DE ESTE MANUAL DE LA INSTRUCCIÓN.

PRECAUCIÓN: PARA REDUCIR EL RIESGO DE DAÑOS MATERIALES:

No opere el compresor en forma continua durante un período prolongado (aproximadamente 10 minutos, según la temperatura ambiente), ya que se puede sobrecalentar. En este caso, el compresor se apagará automáticamente. Presione inmediatamente el botón con./desc. del aparato para inflar con aire para apagar el compresor. Vuelva a encenderlo después de que se haya enfriado, en aproximadamente 15 minutos.

Cómo inflar neumáticos o productos con vástagos de válvulas

1. Coloque el conector (mandril).
2. Asegúrese de que el conector esté metido en el vástago de la válvula tanto como sea posible antes de cerrar el cerrojo de botón.
3. Asegúrese de que el cerrojo esté firme.
4. Presione el botón con./desc. del compresor. La pantalla LCD retroiluminada demostrará lo siguiente:

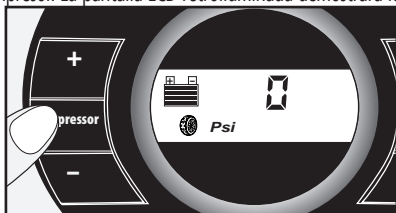

El número en el indicador digital destellará hasta que un valor de la PSI se incorpore usando los botones del control de presión del compresor.

5. Presione "encima" y de "abajo" los botones del control de presión para fijar la presión deseada. Esto debe ser un valor entre 1 y 100. Una vez que se ha incorporado la presión, el indicador digital encenderá el sólido. La pantalla LCD retroiluminada demostrará lo siguiente:

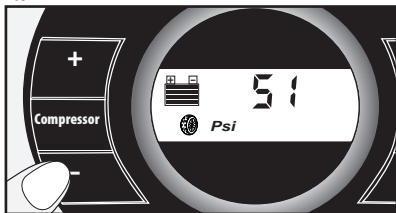

El indicador digital demostrará el valor de la PSI que usted ha incorporado.

6. Presione el botón con./desc. del compresor una vez más para comenzar a inflar. Supervise la presión sobre la pantalla del LCD.
7. Cuando se alcance la presión deseada, el compresor parará automáticamente. Retire el conector del vástago de la válvula.
8. Apague el aparato para inflar con aire primero presionando el botón con./desc. del compresor, entonces el botón con./desc. de la unidad.
9. Permita que la unidad se refresque, después recargue antes de almacenar lejos.
10. Almacene la manguera del compresor y el accesorio para neumáticos en el compartimiento de almacenamiento.

Cómo inflar otros artículos inflables sin vástago de válvula

El inflado de otros artículos requiere el uso de uno de los adaptadores (picos).

1. Seleccione el pico apropiado, ubicado dentro de la tapa posterior.
2. Atornille el adaptador apropiado (por ejemplo, aguja) en la boquilla SureFit™.
3. Inserte el adaptador (por ejemplo, aguja) en el artículo para inflar a la presión adecuada.
4. Siga los pasos 4 a 10 los "que inflan neumáticos o los productos con de la sección de los vástagos de válvula".

IMPORTANTE: Los artículos pequeños como las pelotas de voleibol, fútbol, etc. se inflan muy rápidamente. Tenga esto presente al fijar la presión. Tome el cuidado adicional para no inflar demasiado.

CUIDADO Y MANTENIMIENTO

Con el tiempo, todas las baterías pierden energía debido a la descarga automática y con mayor rapidez en ambientes con temperaturas elevadas. Cuando la unidad no esté en uso, recomendamos cargar la batería al menos cada 30 días.

No sumerja este reflector en agua. Si la unidad se ensucia, limpie las superficies exteriores con cuidado. Utilice una tela suave humedecida con una mezcla diluida de agua y detergente.

No hay ningún usuario-sustituibles piezas. Periódicamente inspeccione la condición de adaptadores, conectores y alambres. Contacto fabricante para sustituir los componentes que han pasado a ser gastado o rotos.

Reemplazo/desecho de la batería

REEMPLAZO DE LA BATERÍA

La batería debe durar la vida útil de la unidad. La vida de servicio depende en un número de factores, incluyendo pero no limitado al número de ciclos de recarga, y el cuidado y mantenimiento adecuado de la batería por el usuario. Comuníquese con el fabricante para cualquier información que pueda necesitar.

ELIMINACIÓN DE LA BATERÍA

Contiene una batería de plomo-ácido sellada, anti-derrame que no requiere mantenimiento, la cual debe ser eliminada de manera correcta. Se requiere reciclado. El incumplimiento de las reglamentaciones locales, estatales y federales pueden provocar multas o penas de prisión. Contacte la autoridad local de recolección de basura para disponer de este producto.



ADVERTENCIAS:

- No deseche la batería en el fuego ya que puede ocasionar una explosión.
- Antes de desechar la batería, proteja las terminales descubiertas con cinta eléctrica para trabajos pesados. De esta manera previene cortos circuitos (los cortos circuitos pueden ocasionar lesiones e incendios).
- No exponga la batería al fuego o al calor extremo ya que puede explotar.

Reemplazo del fusible del enchufe del adaptador de carga de 12 voltios CC

El fusible que está en la toma CC protege el circuito de carga del adaptador de recarga. Si el recargador CA opera pero el adaptador de carga CC no, el fusible puede estar abierto.

Para sustituir el fusible:

1. Destornille la tapa trasera del enchufe de CC (en sentido contrario a las manecillas del reloj).
2. Retire el resorte central de contacto y el fusible.
3. Inspeccione el fusible con un control de continuidad.
4. En caso de estar quemado, busque un fusible de reemplazo de 8 amperios.
5. Coloque el fusible, el resorte de contacto y el cobertor posterior.
6. Atornille la tapa trasera en sentido de las manecillas del reloj hasta que esté apretado. NO LO APRIETE DEMASIADO.
7. Asegúrese que el adaptador de carga CC esté funcionado de forma correctar.

DETECCIÓN DE PROBLEMAS

La unidad no cargará

- Cerciórese de que el interruptor del inversor esté apagado.
- Cerciórese de que una cuerda de extensión del calibrador correcto esté conectada correctamente con la unidad y un enchufe de funcionamiento de la CA.
- Asegúrese de que el cargador de 12 voltios CC está conectado correctamente a la unidad y una fuente alimentación CC que está funcionando.

La unidad no puede saltar comienzo el motor

- Asegúrese de que el Interruptor del puente auxiliar de arranque de la unidad está en la posición encendido (on).
- Controle que el puente auxiliar de arranque tenga la carga completa. Recargue la unidad en caso de necesidad.
- Asegúrese de que se han realizado las conexiones de los cables con la polaridad correcta.

El enchufe de la ca de 120 voltios no accionará la aplicación

- Cerciórese de que el interruptor del inversor esté en la posición de trabajo.
- Cerciórese de le para haber seguido todos los pasos en las 120 instrucciones portables de la fuente de alimentación de la CA cuidadosamente.
- Refiera a las notas importantes incluidas en esa sección que explican problemas comunes y soluciones.
- Compruebe que la unidad tiene una carga completa. Recargue la unidad en caso de necesidad.

El enchufe accesorio de la CC de 12 voltios no accionará la aplicación

- Cerciórese de que el aplicación no dibuje más de 5 amperios.
- Compruebe que la unidad tiene una carga completa. Recargue la unidad en caso de necesidad.

El puerto de la energía del USB no accionará la aplicación

- Asegúrese de que el botón de encendido/apagado del puerto de carga USB esté en la posición de encendido (on).
- Compruebe que la unidad tiene una carga completa. Recargue la unidad en caso de necesidad.