

# Shark®

## Rocket®

Model/Modelo  
HV319Q



[www.sharkrocket.com](http://www.sharkrocket.com)



1.800.798.7398

## Thank you for purchasing the **Shark® Rocket® Hand Vacuum**

### TECHNICAL SPECIFICATIONS:

Voltage: 120V., 60Hz  
Watts: 400W  
Amps: 3.4 A

### Contents

Important Safeguards .....	3
Getting to know your Shark® Rocket® Hand Vacuum.....	4
Above-Floor Cleaning.....	5
Accessories .....	6
Maintenance .....	7
Trouble-Shooting Guide .....	8
Warranty .....	8

## Gracias por haber comprado la **aspiradora de mano Shark® Rocket®.**

### ESPECIFICACIONES TÉCNICAS:

Voltaje: 120V., 60Hz  
Potencia: 400W  
Amperes: 3.4A

### Índice de contenidos

Medidas importantes de seguridad .....	9
Conocer su aspiradora de mano Shark® Rocket®.....	10
Para limpiar por encima del piso .....	11
Accesorios.....	12
Mantenimiento.....	13
Guía de diagnóstico de problemas .....	14
Garantía.....	14



## IMPORTANT SAFEGUARDS

When using an electrical appliance, basic safety precautions should always be observed, including the following:

### WARNING

#### TO REDUCE THE RISK OF FIRE, ELECTRIC SHOCK OR INJURY:

- 1 DO NOT use outdoors or on wet surfaces.
- 2 Unplug from electrical outlet when not in use and before servicing.
- 3 DO NOT use vacuum with a damaged cord or plug. If vacuum is not working as it should, has been dropped, damaged, left outdoors, or dropped into water, return it to EURO-PRO Operating LLC for examination, repair, or adjustment.
- 4 DO NOT pull or carry vacuum by the cord or use the cord as a handle.
- 5 DO NOT unplug by pulling on cord; to unplug, grasp the plug, not the cord.
- 6 DO NOT handle plug or vacuum with wet hands.
- 7 DO NOT run the vacuum over the power cord, close a door on the cord, or pull cord around sharp corners.
- 8 The use of an extension cord is not recommended.
- 9 DO NOT leave vacuum when plugged in.
- 10 Keep cord away from heated surfaces.
- 11 Turn off all controls before plugging in or unplugging the vacuum.

#### GENERAL USE

- 12 Use only as described in this manual.
- 13 DO NOT put any objects into openings. DO NOT use with any opening blocked; keep free of dust, lint, hair, and anything that may reduce airflow.
- 14 Keep your work area well lit.
- 15 DO NOT place vacuum on unstable surfaces such as chairs or tables.
- 16 DO NOT allow young children to operate the vacuum or use as a toy. Close attention is necessary when used near children.
- 17 DO NOT use without dust cup and/or filters in place.

#### ATTACHMENTS

- 18 DO NOT use if airflow is restricted; if air paths, wand, or accessories become blocked, turn the vacuum off. Remove all obstructions before you turn on the unit again.

- 19 Keep the end of the hand vacuum and accessory openings away from face and body.
- 20 Keep cleaning tools openings away from hair, face, fingers, uncovered feet, and loose clothing.
- 21 Use only manufacturer's recommended attachments.

#### DUST CUP/FILTERS/ACCESSORIES

Before turning on the vacuum:

- 22 Make sure all filters are thoroughly dry after routine cleaning.
- 23 Make sure dust cup and all filters are in place after routine maintenance. Refer to MAINTENANCE section for filter cleaning instructions.
- 24 Make sure accessories are free of blockages.
- 25 Use only filters and accessories provided by EURO-PRO Operating LLC. [Failure to do so will void the warranty.]

#### GENERAL CLEANING

- 26 DO NOT pick up large-sized objects.
- 27 DO NOT pick up hard or sharp objects such as glass, nails, screws, or coins that could damage the vacuum.
- 28 DO NOT pick up smoking or burning objects such as hot coals, cigarette butts, matches or fireplace ash.
- 29 DO NOT pick up flammable or combustible materials such as lighter fluid, gasoline, or kerosene or use vacuum in areas where they may be present.
- 30 DO NOT pick up toxic solutions such as chlorine bleach, ammonia, or drain cleaner.
- 31 DO NOT use in an enclosed space where vapors are present from paint, paint thinner, moth-proofing substances, flammable dust, or other explosive or toxic materials.
- 32 DO NOT vacuum up any liquids.
- 33 DO NOT immerse vacuum in water or other liquids.
- 34 DO NOT use outdoors or on wet surfaces; use only on dry surfaces.
- 35 Use extra care when cleaning on stairs.
- 36 DO NOT pick up drywall dust.

## SAVE THESE INSTRUCTIONS

#### POLARIZED PLUG

To reduce the risk of electric shock, this vacuum has a polarized plug (one blade is wider than the other). As a safety feature, this plug will fit into a polarized outlet only one way. If the plug does not fit fully into the outlet, reverse the plug. If it still does not fit, contact a qualified electrician. DO NOT force into outlet or try to modify to fit.



## GETTING TO KNOW YOUR SHARK® ROCKET® HAND VACUUM

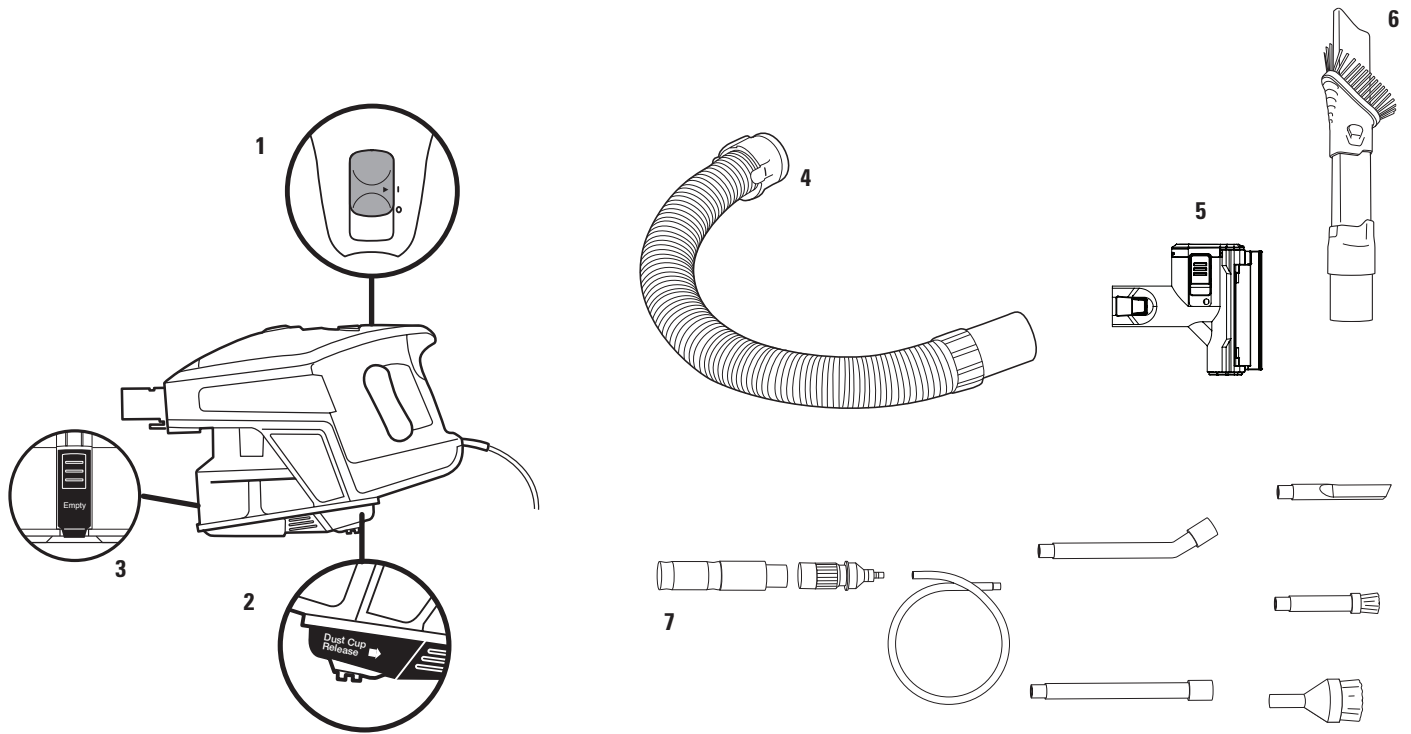

### MAIN UNIT

- 1 On/Off Switch
- 2 Dust Cup Release
- 3 Dust Cup Empty

### ACCESSORIES

- 4 Flexible Hose
- 5 Motorized Pet Tool
- 6 Duster Crevice
- 7 Home and Car Detail Kit
- 8 Pre-motor (Foam & Felt) (not illustrated) - **1080FTV320**
- 9 Post-motor (felt) (not illustrated) - **1084FTV320**



## ABOVE-FLOOR CLEANING

This vacuum has attachments for versatile cleaning, including a flexible hose to extend your cleaning reach.

### STEP 1

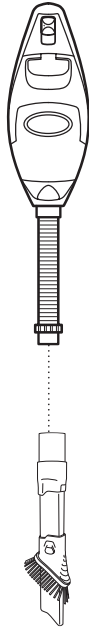

### STEP 2

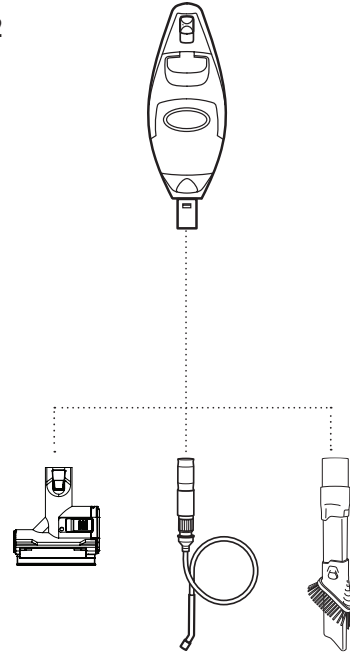

**1** Attach flexible hose to handheld vacuum. Attach desired cleaning accessory.

**2** Attach desired cleaning accessory to handheld vacuum.

**Note:** Motorized Pet Tool cannot be used with flexible hose.

## ACCESSORIES

For a list of what is included with this model, refer to the Quick Start Guide.

**NOTE:** Select cleaning accessories are included

---

### Duster Crevice (164FLIHV3)

Two cleaning tools in one. The crevice tool gives you extended cleaning reach for small spaces, while the dusting brush cleans a multitude of surfaces.

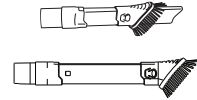

---

### 12" Crevice Tool (163FLIHV3)

Clean in between tight spaces or reach baseboards and ceilings with this slim crevice tool.



---

### 18" Flexible Crevice Tool (228FFJV300)

Extend and flex to an 18" length to access corners, baseboards, tight spaces or ceilings. The rubberized tip prevents scratches on surfaces.



---

### TruePet™ Motorized Brush (168FLV322B)

The power of a full size upright in the palm of your hand. Picks up pet hair, loose debris, and powerfully deep cleans dander out of upholstery and surfaces.

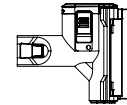

---

### Flexible Hose (290FFJ321)

Stretch and flex this extension hose to clean around objects and get into hard to reach spaces. Attach the crevice tool or another accessory depending on what you are cleaning.



---

### Upholstery Tool (166FLIHV3)

Perfect for grabbing pet hair and lint from furniture and other upholstered surfaces.



---

### Wide Upholstery Tool (165FLIHV3)

Perfect for grabbing pet hair and lint from furniture, mattresses and other upholstered surfaces.

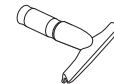

---

### Dusting Brush (229FFJV300)

Great for dusting a multitude of surfaces such as shelves, tables, baseboards, window/door frames, and much more. Turn the brush head to adjust the angle to the surface you're cleaning.

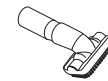

---

### Multi-Angle Dusting Brush (137FLIV300)

5-position soft dusting brush for cleaning shelves (straight out/downward orientation), blinds, walls, ceiling fans and lights (upward and downward orientation). Adjust the angle of this brush to the desired cleaning surface.



---

### Home and Car Detail Kit (XCDV300)

Extension tubes and micro tools to clean the tightest spaces.

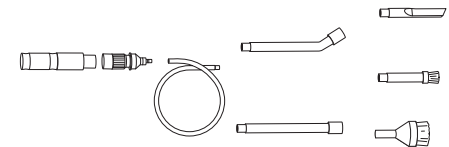

## MAINTENANCE

To keep your vacuum's suction power optimal, follow these instructions.

Make sure unit is off and cord unplugged.

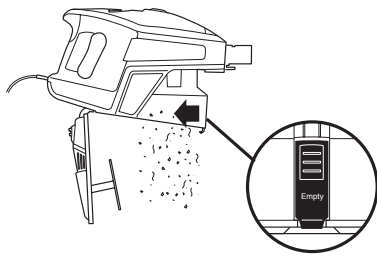

OR

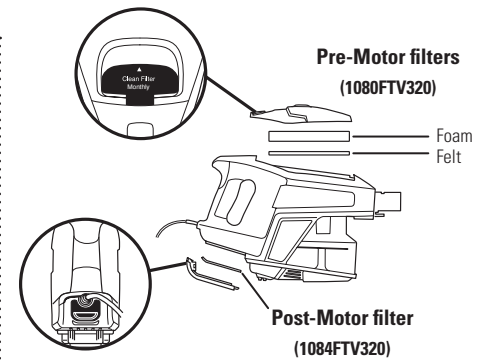
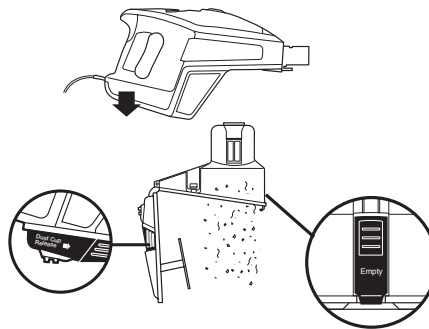

### EMPTY THE DUST CUP

- 1 Hold dust cup over a trash bin and press the **EMPTY** button on the front of the dust cup. The bottom lid will open, allowing the debris to fall out.
- OR**
- 2 Remove the dust cup from the handheld vacuum by squeezing the two **DUST CUP RELEASE** buttons on both sides of the base at the same time and pulling it out. Hold dust cup over a trash bin and press the **EMPTY** button on the front of the dust cup. The bottom lid will open, allowing the debris to fall out.

**NOTE: Clean the dust screen inside the dust cup as required.**

- 3 Once dust cup is empty, close the bottom lid and insert dust cup back into handheld and you will hear it click into place.

**NOTE: Empty dust cup when debris hits the MAX fill line.**

### CLEAN THE FILTERS

- 1 Access the Pre-Motor foam and felt filters by lifting the latch on the top of the handheld vacuum. Remove and hand wash them every month. Let air dry completely before replacing. Tap loose dirt off filters between washes as needed. Insert the felt filter first and then place the foam filter on top of it.
- 2 Access the Post-Motor filter under the handle. Remove and hand wash once a year. Let air dry completely before replacing.

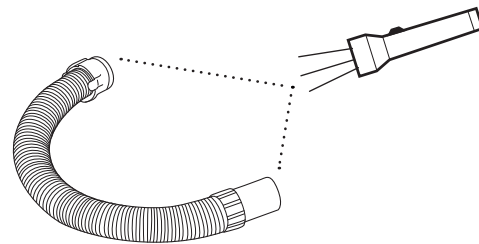
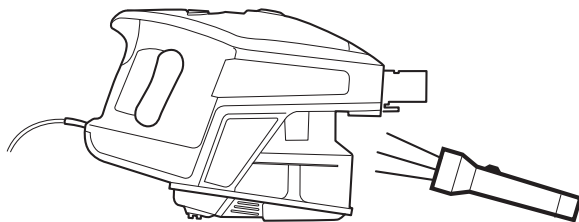

### TO CHECK FOR BLOCKAGES, REMOVE AND INSPECT:

- 1 Turn off and unplug handheld vacuum.
- 2 Check all dust cup intake openings.
- 3 Check both sides of the flexible hose attachment for blockages.

## TROUBLESHOOTING GUIDE

---

### Vacuum is not picking up dirt. No suction or light suction.

- Check filters to see if they need cleaning. Follow instructions for rinsing and drying the filters before re-inserting back into the vacuum.
  - Dust cup may be full; empty dust cup.
  - Check accessories for blockages, if required.
- 

### Vacuum turns off on its own.

- This vacuum is equipped with a motor protective thermostat. If for some reason your vacuum overheats, the thermostat will automatically turn the unit off. Should this occur, perform the following steps to restart the thermostat:
    1. Turn the unit off.
    2. Unplug the vacuum.
    3. Empty the dust cup and clean the filters.
    4. Check for blockages in hose, accessories, and inlet openings.
    5. Allow the unit to cool for a minimum of 30 minutes.
    6. Plug in the vacuum.
    7. Restart the unit by turning the power on.
- 

## FIVE-YEAR (5) LIMITED WARRANTY

EURO-PRO Operating LLC warrants this product to be free from material defects and workmanship for a period of five (5) years from the date of purchase when utilized for normal household use, subject to the following conditions, exclusions and exceptions.

The liability of EURO-PRO Operating LLC is limited solely to the cost of the repair or replacement of the unit at our option. This Limited Warranty does not cover normal wear of parts and does not apply to any unit that has been tampered with or used for commercial purposes. This Limited Warranty does not cover damage caused by misuse, abuse, negligent handling or damage due to faulty packaging or mishandling in transit. This Limited Warranty does not cover damage or defects caused by or resulting from damages from shipping or repairs, service or alteration to the product or any of its parts, which have been performed by a repair person not authorized by EURO-PRO Operating LLC.

If your appliance fails to operate properly while in use under normal household conditions within the warranty period, you may return the complete appliance and accessories with proof of purchase and date, freight prepaid. For assistance with warranty service options or customer support, please call our customer care and product specialists at 1-800-798-7398 or visit our website at [www.sharkrocket.com](http://www.sharkrocket.com).

If the appliance is found by EURO-PRO Operating LLC to be defective, in EURO-PRO Operating LLC's sole discretion, we will repair or replace it free of charge. Proof of purchase is required and a fee of \$19.95 will apply to cover the cost of return freight.\*

Non-durable parts including, without limitation, filters, brushes and electrical parts which normally require replacement are specifically excluded from warranty.

This Limited Warranty is extended to the original purchaser of the unit and excludes all other legal, implied and/or conventional warranties. The responsibility of EURO-PRO Operating LLC if any, is limited to the specific obligations expressly assumed by it under the terms of this Limited Warranty. In no event is EURO-PRO Operating LLC liable for incidental or consequential damages to anyone of any nature whatsoever. Some states do not permit the exclusion or limitation of incidental or consequential damages, so the above may not apply to you.

This Limited Warranty gives you specific legal rights, and you may also have other rights which vary from state to state or province to province.

\*IMPORTANT: Carefully pack item to avoid damage in shipping. Be sure to include proof of purchase date and to attach a tag to item before packing including your name, complete address and phone number with a note giving purchase information, model number and what you believe is the problem with the item. We recommend you insure the package (as damage in shipping is not covered by your warranty). Mark the outside of your package "ATTENTION CUSTOMER SERVICE".

**Euro-Pro, Shark** and **Rocket** are registered trademarks of Euro-Pro Operating LLC.  
**TruePet** and **Hard Floor Genie** are trademarks of Euro-Pro Operating LLC.





# MEDIDAS IMPORTANTES DE SEGURIDAD

Al usar aparatos eléctricos, siempre debe seguir precauciones básicas de seguridad, incluyendo las siguientes:

## ADVERTENCIA

### PARA REDUCIR EL RIESGO DE INCENDIO, DESCARGA ELÉCTRICA O DAÑOS PERSONALES:

- 1 NO la utilice en el exterior o en superficies húmedas.
- 2 Desenchúfela del tomacorriente cuando no la utilice y antes de limpiarla.
- 3 NO use la aspiradora si el cable o el enchufe están dañados. Si la aspiradora no funciona como debe, ha sufrido caídas, daños, se ha dejado en el exterior o caído en el agua, retórnela a EURO-PRO Operating LLC para que sea examinada, reparada o ajustada.
- 4 NO arrastre o transporte la aspiradora tirando del cable ni use el cable como un mango.
- 5 NO la desenchufe tirando del cable; para desenchufarla, sostenga el enchufe, no el cable.
- 6 NO toque el enchufe o la aspiradora con las manos húmedas.
- 7 NO pase la aspiradora sobre el cable de alimentación, no apriete el cable al cerrar una puerta ni tire del cable a través de bordes filosos.
- 8 NO se recomienda el uso de un cable de extensión.
- 9 NO deje la aspiradora desatendida cuando esté enchufada.
- 10 Mantenga el cable alejado de superficies calientes.
- 11 Apague todos los controles antes de enchufar o desenchufar la aspiradora.

### USO GENERAL

- 12 Utilícela solamente como se indica en este manual.
- 13 NO introduzca ningún objeto en las ranuras. NO la use con ninguna abertura tapada; manténgalas libres de polvo, pelusa, pelos y cualquier otra cosa que pudiera reducir el flujo de aire.
- 14 Mantenga el área de trabajo bien iluminada.
- 15 NO coloque la aspiradora sobre superficies inestables como sillas o mesas.
- 16 NO permita que los niños pequeños usen la aspiradora o que se utilice como un juguete. Debe tener mucho cuidado al ser utilizada por o cerca de niños.
- 17 NO la utilice sin el recipiente de la tierra y/o los filtros instalados en su lugar.

### ACCESORIOS PARA LA MANGUERA

- 18 NO los use si el flujo de aire está restringido; si las aberturas de circulación de aire, la manguera o los accesorios se tapan, apague la aspiradora. Saque todas las obstrucciones antes de volver a encender la unidad.

- 19 Mantenga de la aspiradora de mano y las aberturas de los accesorios alejados de la cara y del cuerpo.
- 20 Mantenga las herramientas de limpieza y las aberturas de succión alejados del cabello, la cara, los dedos, los pies o ropa suelta.
- 21 Use únicamente los accesorios recomendados por el fabricante.

### RECIPIENTE PARA LA TIERRA/FILTROS/ACCESORIOS

Antes de encender la aspiradora:

- 22 Verifique que todos los filtros estén completamente secos luego de limpiarlos.
- 23 Verifique que el recipiente para la tierra y todos los filtros estén en su lugar luego de realizar el mantenimiento de rutina. Consulte la sección MANTENIMIENTO por instrucciones de limpieza del filtro.
- 24 Verifique que los accesorios no estén tapados.
- 25 Use únicamente filtros y accesorios proporcionados por EURO-PRO Operating LLC. [El no hacerlo invalidará la garantía].

### LIMPIEZA GENERAL

- 26 NO aspire objetos muy grandes.
- 27 NO aspire objetos duros o filosos como vidrios, clavos, tornillos, monedas, los que podrían dañar la aspiradora.
- 28 NO aspire objetos con fuego o humeantes tales como carbón caliente, colillas de cigarrillos o fósforos.
- 29 NO aspire materiales inflamables o combustibles como líquido para encendedor o queroseno, ni use la aspiradora en áreas en las cuales puedan estar presentes.
- 30 NO la use para aspirar soluciones tóxicas tales como lavandina, amoníaco o destapa cañerías.
- 31 NO la use en lugares cerrados y con vapores de pintura, diluyente de pintura, sustancias antipolilla, polvo inflamable u otros materiales explosivos o tóxicos.
- 32 NO aspire ningún líquido.
- 33 NO sumerja la aspiradora en agua o ningún otro líquido.
- 34 NO la use en el exterior o en superficies mojadas; úsela únicamente en superficies secas.
- 35 Tenga especial cuidado al limpiar escaleras.
- 36 No recoja polvo de yeso.

## CONSERVE ESTAS INSTRUCCIONES

### ENCHUFE POLARIZADO

Para reducir el riesgo de una descarga eléctrica, esta aspiradora posee un enchufe polarizado (una pata es más ancha que la otra). Como medida de seguridad, este cable entrará únicamente en un tomacorriente polarizado. Si el enchufe no entra completamente en el tomacorriente, inviértalo. Si aún no entra, llame a un electricista calificado. NO lo fuerce dentro del tomacorriente ni trate de modificarlo para que calce.

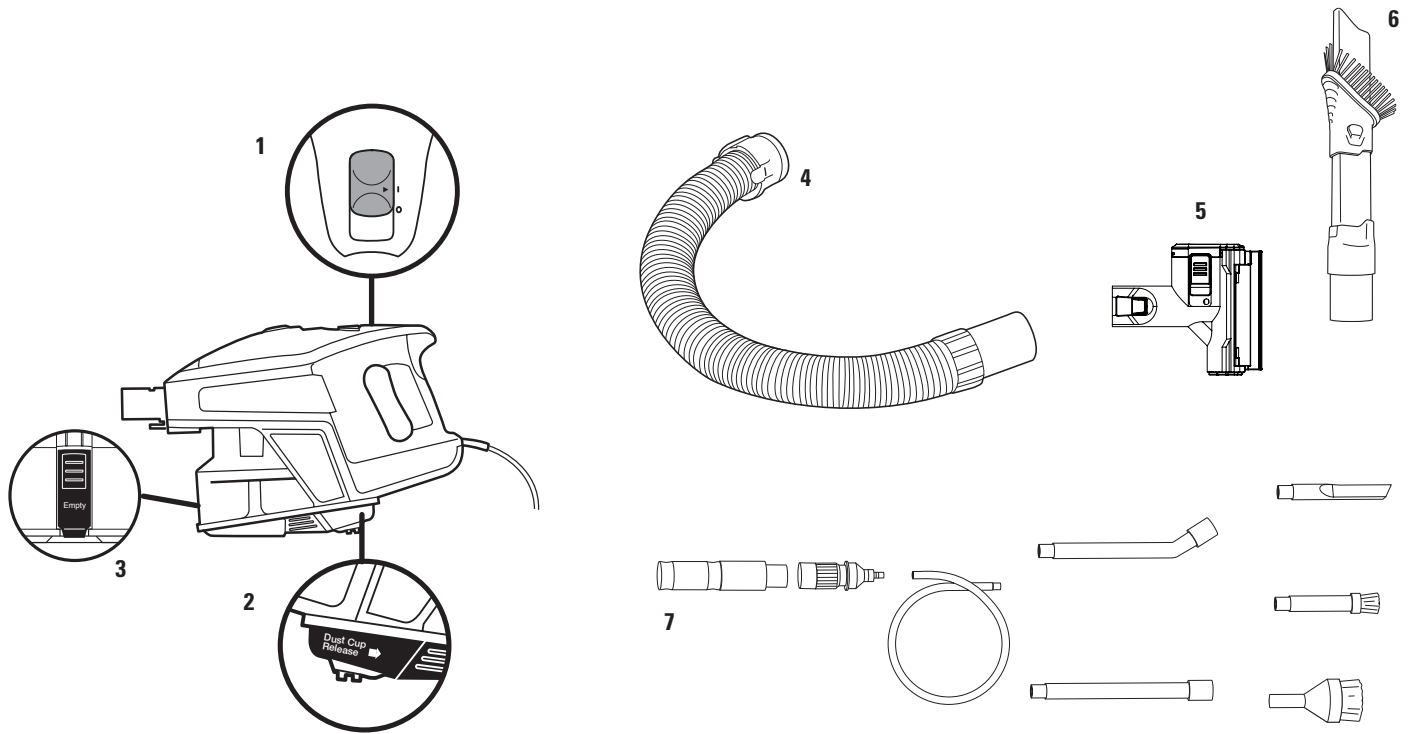

### PARTE SUPERIOR

- 1 Controles de Encendido
- 2 Liberación de Recipiente de Polvo
- 3 Botón Dust Cup Empty

### ACCESORIOS

- 4 Manguera flexible
- 5 Cepillo eléctrico para pelo de mascotas
- 6 Boquillas quila polvo
- 7 Kit de herramientas para la casa y el carro
- 8 De entrada (Espuma & Fieltra) (no ilustrado) - 1080FTV320
- 9 De salida (Fieltra) (no ilustrado) - 1084FTV320

## PARA LIMPIAR POR ENCIMA DEL PISO

Esta aspiradora tiene accesorios versátiles de limpieza, incluyendo una manguera flexible para extender su alcance de limpieza.

### ETAPA 1

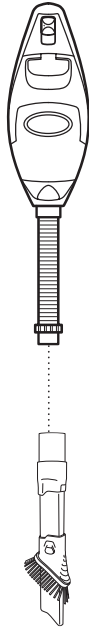

### ETAPA 2

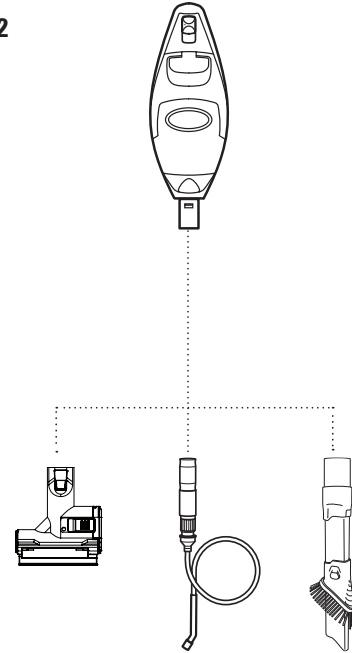

- 1 Coloque la manguera flexible en la aspiradora de mano. Coloque el accesorio de limpieza deseado.

**Nota:** El cepillo eléctrico para pelo de mascotas no se puede usar con la manguera flexible.

- 2 Presione el botón de color del extremo del tubo y tire para desconectarlo de la parte portátil. Coloque el accesorio de limpieza deseado.

## ACCESORIOS

Para una lista de lo que se incluye con este modelo, consulte la Guía de inicio rápido.

**NOTA:** Algunos accesorios de limpieza están incluidos.

### Boquillas quila polvo (164FLIHV3)

Dos herramientas de limpieza en uno. La boquilla para aspirar rincones y ranuras le brinda una mejor limpieza en espacios pequeños mientras que el cepillo quita polvo limpia una multitud de superficies.

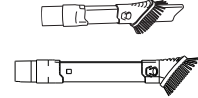

### 12" Boquilla para rincones y ranuras (163FLIHV3)

Esta herramienta se utiliza para la limpieza espacios reducidos o zócalos y techos.



### Boquilla flexible para rincones y ranuras de 18" (228FFJV300)

Esta herramienta se extiende 18 pulgadas para un mejor acceso en las esquinas, zócalos y techos. La punta de goma evita danos en las superficies.



### TruePet™ cepillo motorizado para pelo de mascota (168FLV322B)

En la palma de su mano Ud cuenta con el poder de succión de una aspiradora de tamaño normal. Recoje pelos de mascotas, residuos sueltos y aspira profundamente el polvo de los muebles.

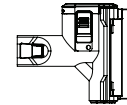

### Tubo Flexible (290FFJ321)

Estire y flexione esta manguera de extensión para limpiar alrededor de los objetos y entrar en espacios de difícil acceso. Ud puede conectar cualquier boquilla u otro accesorio dependiendo de lo que está limpiando.



### Herramienta ancha para tapicería (166FLIHV3)

Perfecta para aspirar colchones y otras superficies tapizadas.



### Amplia Herramienta ancha para tapicería (165FLIHV3)

Perfecta para aspirar colchones y otras superficies tapizadas.

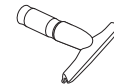

### Cepillo quita Polvo (229FFJV300)

Ideal para remover el polvo de multiples superficies como estantes, mesas, topes, marcos de ventanas y/o puertas y mucho mas. Doble la cabeza del cepillo para ajustar el angulo mientras limpia el area.



### Cepillo quita Polvo Multi-Angulo (137FLIV300)

Este cepillo posee 5 posiciones para la limpieza de estantes, persianas, paredes, ventiladores de techo, lámparas (orientación ascendente o descendente) Ajuste el angulo de este cepillo para la limpieza de la superficie deseada.



### Kit de herramientas para la casa y el carro (XCDV300)

Tubos de extensión y micro herramientas para la limpieza de espacios reducidos

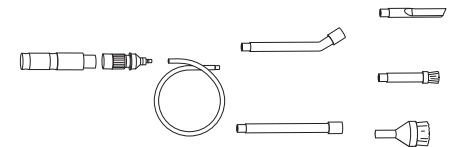

## MANTENIMIENTO

Para mantener la succión óptima de su aspiradora, siga estas instrucciones. Verifique que la unidad esté apagada y desenchufada.

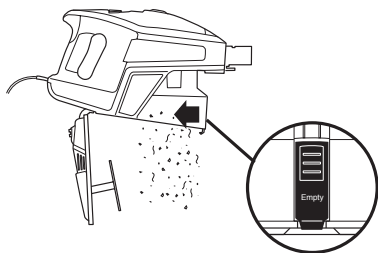

0

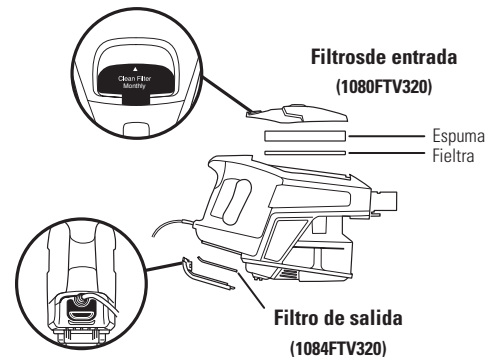
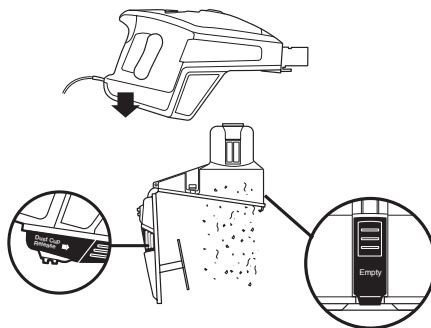

### VACIADO DEL RECIPIENTE DE LA TIERRA

- 1 Con el recipiente para la tierra sobre un cesto para la basura, presione el botón de liberación que está en el frente del recipiente para la tierra. Se abrirá la tapa de abajo, permitiendo que los residuos caigan en la basura.

0

- 2 Separe el recipiente de la tierra de la aspiradora presionando entre sí los dos botones de "liberación del recipiente de la tierra" a ambos lados de la base y tirando derecho hacia afuera. Con el recipiente para la tierra sobre un cesto para la basura, presione el botón de liberación que está en el frente del recipiente para la tierra. Se abrirá la tapa de abajo, permitiendo que los residuos caigan en la basura.

**NOTA: Limpie la rejilla que está dentro del recipiente para la tierra si fuera necesario.**

- 3 Cuando termine de vaciar el recipiente de la tierra, cierre la tapa inferior y vuelva a insertar el recipiente de la tierra en la parte portátil hasta que escuche que se trabe en su lugar.

**NOTA: Vaciar el Recipiente para el Polvo cuando llegue al nivel MAXIMO (ver línea).**

### LIMPIE LOS FILTROS

- 1 Acceda a los filtros del motor levantando la traba que está en la parte de arriba de la parte portátil de la aspiradora. Saque y enjuague el filtro de espuma y el filtro de fieltro cada mes. Lávelos a mano únicamente. Deje que se sequen completamente al aire antes de volver a instalarlos. Sacuda la basura de los filtros entre lavados si es necesario. Coloque primero el filtro de fieltro y luego el de espuma arriba de él.
- 2 Acceda al filtro de salida debajo del mango. Remuévalo y enjuáguelo una vez por año. Deje que se seque completamente al aire antes de volver a instalarlo. Lávelo a mano únicamente.

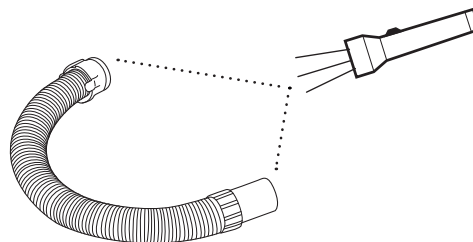
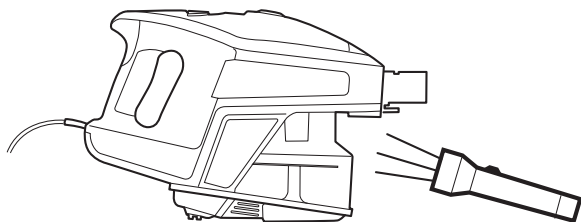

### VERIFICACIÓN DE OBSTRUCCIONES, REMOVER Y REVISAR:

- 1 Apague y desenchufe la aspiradora portátil.
- 2 Revise todas las aberturas de entrada del recipiente para la tierra.
- 3 Revise ambos extremos de la manguera flexible para verificar que no haya ninguna obstrucción.

## GUÍA DE DIAGNÓSTICO DE PROBLEMAS

### La aspiradora no levanta la tierra. No hay succión o es muy baja.

- Revise si hay que limpiar los filtros. Siga las instrucciones para enjuagar y secar los filtros antes de volver a instalarlos en la aspiradora.
- El recipiente de la tierra puede estar lleno; vacíelo.
- Compruebe los accesorios para los bloqueos, si es necesario.

### La aspiradora se apaga sola.

- Esta unidad está equipada con un termostato de protección del motor. Si la aspiradora se sobrecalienta por cualquier motivo, el termostato la apagará automáticamente. Si pasa eso, siga los siguientes pasos para reiniciar el termostato del motor:
  1. Apague la unidad.
  2. Desenchufe la aspiradora.
  3. Vacíe el recipiente para la tierra y limpie los filtros.
  4. Revise que la MANGUERA, los accesorios y las entradas de aire no estén tapados.
  5. Permita que la unidad se enfríe durante 30 minutos como mínimo.
  6. Enchufe la aspiradora.
  7. Vuelva a encender la unidad con la llave de encendido.

## GARANTÍA LIMITADA DE CINCO (5) AÑOS

EURO-PRO Operating LLC garantiza este producto contra defectos de materiales y mano de obra por un término de cinco (5) años a partir de la fecha de compra original, siempre que sea utilizado para uso doméstico normal, sujeto a las siguientes condiciones, exclusiones y excepciones.

La responsabilidad de EURO-PRO Operating LLC se limita únicamente al costo de reparación o reemplazo de la unidad, a nuestro criterio. Esta garantía limitada no cubre el desgaste normal de las partes y no cubre ninguna unidad que haya sido alterada o utilizada con fines comerciales. Esta garantía limitada no cubre daños ocasionados por uso inadecuado, abuso, negligencia o daños causados por embalaje inapropiado o maltrato durante el transporte. Esta garantía limitada no cubre daños o defectos causados o resultantes durante el transporte para su reparación o alteraciones del producto o cualquiera de sus partes, realizadas por una persona no autorizada por EURO-PRO Operating LLC.

Si su artefacto no funciona correctamente al utilizarlo bajo condiciones domésticas normales dentro del período de garantía, puede devolver el artefacto completo y los accesorios, junto con un comprobante de la fecha de compra, pagando los gastos de envío. Por asistencia con opciones del servicio de garantía o para soporte al cliente, llame a nuestro centro de atención al cliente y especialistas de productos al 1-800-798-7398 o visite nuestro sitio web en [www.sharkrocket.com](http://www.sharkrocket.com).

Si EURO-PRO Operating LLC determina que el artefacto presenta un defecto, lo reparará o reemplazará sin cargo, a su criterio. Se requiere comprobante de compra y se aplica un cargo de \$19.95 para cubrir el costo del envío de vuelta.

Los insumos tales como, sin limitación, filtros, cepillos y partes eléctricas que normalmente necesitan ser reemplazados son explícitamente excluidos de la garantía.

Esta garantía limitada es válida para el comprador original del producto y excluye cualquier otra garantía legal, implícita y/o convencional. La responsabilidad de EURO-PRO Operating LLC, de existir, se limita a las obligaciones específicas asumidas expresamente bajo los términos de esta garantía limitada. Bajo ninguna circunstancia EURO-PRO Operating LLC será responsable por daños incidentales o indirectos a cualquiera, de ninguna clase. Algunos estados no permiten la exclusión o limitación de daños consiguientes o incidentales, por lo tanto lo anterior puede no ser válido para usted.

Esta garantía limitada le otorga derechos legales específicos, y usted puede también tener otros derechos los que varían de estado a estado o de provincia a provincia.

**\*IMPORTANTE:** Embale el producto cuidadosamente para evitar daños durante el transporte. Asegúrese de incluir un comprobante de la fecha de compra y de colocarle una etiqueta al producto con su nombre, dirección completa y número de teléfono, una nota proporcionando información de la compra, número de modelo y una descripción del problema. Le recomendamos asegurar el paquete (puesto que la garantía no cubre daños de envío). Escriba en el exterior del paquete "ATTENTION CUSTOMER SERVICE".

**Euro-Pro, Shark y Rocket** son marcas registradas de Euro-Pro LLC operativo registrado.

**TruePet y Hard Floor Genie** son marcas comerciales de Euro-Pro Operating LLC.



**For Shark | Ninja U.S. Patent information visit  
<http://www.europro.com/USPatents>**

Illustrations may differ from actual product. We are constantly striving to improve our products, therefore the specifications contained herein are subject to change without notice.

**Por información acerca de las patentes en EE.UU. de Shark | Ninja,  
visita <http://www.europro.com/USPatents>**

El dibujo puede no ser igual al producto real. Nosotros nos esforzamos constantemente en mejorar nuestros productos, por lo tanto las especificaciones aquí indicadas pueden cambiar sin previo aviso.



# Shark®

**WE WANT TO HEAR  
FROM YOU!**

**QUEREMOS SABER  
DE USTED!**



[www.sharkrocket.com](http://www.sharkrocket.com)



1.800.798.7398

**JOIN THE  
CONVERSATION**

**ÚNASE A LA  
CONVERSACIÓN**



@sharkcleaning

**WATCH AND LEARN  
MORE**

**OBSERVAR Y  
APRENDER MÁS**



[youtube.com/shark](http://youtube.com/shark)

**EURO-PRO Operating LLC**

Newton, MA USA 02459

Ville St. Laurent, Québec Canada H4S 1A7

HV3190\_66\_IB\_E\_F\_S\_150625\_1

© 2015 Euro-Pro Operating LLC

Printed in China

Impreso en China



[www.sharkrocket.com](http://www.sharkrocket.com)



1.800.798.7398